

Inspiron 13 5000



2-in-1

Manual de servicio

Modelo de equipo: Inspiron 13-5378
Modelo reglamentario: P69G
Tipo reglamentario: P69G001



Notas, precauciones y avisos

-  **NOTA:** Una NOTA proporciona información importante que le ayuda a utilizar mejor su equipo.
 -  **PRECAUCIÓN:** Una PRECAUCIÓN indica la posibilidad de daños en el hardware o la pérdida de datos, y le explica cómo evitar el problema.
 -  **AVISO:** Un mensaje de AVISO indica el riesgo de daños materiales, lesiones corporales o incluso la muerte.
-

© 2016 Dell Inc. Todos los derechos reservados. Este producto está protegido por leyes internacionales y de los Estados Unidos sobre los derechos de autor y la protección intelectual. Dell y el logotipo de Dell son marcas comerciales de Dell Inc. en los Estados Unidos y en otras jurisdicciones. El resto de marcas y nombres que se mencionan en este documento pueden ser marcas comerciales de las compañías respectivas.

2016-06

Rev. A00

Tabla de contenido

Antes de manipular el interior del equipo.....	12
Antes de empezar	12
Instrucciones de seguridad.....	12
Herramientas recomendadas.....	14
Lista de tornillos.....	14
Después de manipular el interior del equipo.....	16
Extracción de la cubierta de la base.....	17
Procedimiento.....	17
Colocación de la cubierta de la base.....	20
Procedimiento.....	20
Extracción de la batería.....	21
Requisitos previos.....	21
Procedimiento.....	21
Colocación de la batería.....	23
Procedimiento.....	23
Requisitos posteriores.....	23
Extracción de los módulos de memoria.....	24
Requisitos previos.....	24
Procedimiento.....	25
Colocación de los módulos de memoria.....	27
Procedimiento.....	27
Requisitos posteriores.....	29

Extracción de la unidad de disco duro.....	30
Requisitos previos.....	30
Procedimiento.....	30
Colocación de la unidad de disco duro.....	33
Procedimiento.....	33
Requisitos posteriores.....	33
Extracción de la batería de tipo botón.....	34
Requisitos previos.....	34
Procedimiento.....	34
Colocación de la batería de tipo botón.....	36
Procedimiento.....	36
Requisitos posteriores.....	36
Extracción de la tarjeta inalámbrica.....	37
Requisitos previos.....	37
Procedimiento.....	37
Colocación de la tarjeta inalámbrica.....	39
Procedimiento.....	39
Requisitos posteriores.....	40
Extracción de la placa base secundaria del teclado.....	41
Requisitos previos.....	41
Procedimiento.....	41
Colocación de la placa base secundaria del teclado.....	43
Procedimiento.....	43
Requisitos posteriores.....	43

Extracción de los altavoces.....	44
Requisitos previos.....	44
Procedimiento.....	44
Colocación de los altavoces.....	46
Procedimiento.....	46
Requisitos posteriores.....	46
Extracción del ventilador.....	47
Requisitos previos.....	47
Procedimiento.....	47
Colocación del ventilador.....	49
Procedimiento.....	49
Requisitos posteriores.....	49
Extracción del disipador de calor.....	50
Requisitos previos.....	50
Procedimiento.....	50
Colocación del disipador de calor.....	52
Procedimiento.....	52
Requisitos posteriores.....	52
Extracción de la placa de los botones de encendido y volumen.....	53
Requisitos previos.....	53
Procedimiento.....	53
Colocación de la placa de botones de encendido y volumen.....	55
Procedimiento.....	55
Requisitos posteriores.....	55

Extracción del panel del indicador luminoso de estado....	56
Requisitos previos.....	56
Procedimiento.....	56
Colocación del panel del indicador luminoso de estado	
59	
Procedimiento.....	59
Requisitos posteriores.....	59
Extracción de la superficie táctil.....	60
Requisitos previos.....	60
Procedimiento.....	60
Colocación de la superficie táctil.....	64
Procedimiento.....	64
Requisitos posteriores.....	64
Extracción de la placa de E/S.....	66
Requisitos previos.....	66
Procedimiento.....	66
Colocación de la placa de E/S.....	68
Procedimiento.....	68
Requisitos posteriores.....	68
Extracción del ensamblaje de la pantalla.....	69
Requisitos previos.....	69
Procedimiento.....	69
Colocación del ensamblaje de la pantalla.....	73
Procedimiento.....	73
Requisitos posteriores.....	73

Extracción del puerto del adaptador de alimentación.....	74
Requisitos previos.....	74
Procedimiento.....	74
Colocación del puerto del adaptador de alimentación.....	76
Procedimiento.....	76
Requisitos posteriores.....	76
Extracción de la placa base.....	77
Requisitos previos.....	77
Procedimiento.....	77
Colocación de la placa base.....	81
Procedimiento.....	81
Requisitos posteriores.....	82
Introducción de la etiqueta de servicio en el programa de configuración del BIOS.....	82
Extracción el ensamblaje del teclado y del reposamanos.....	83
Requisitos previos.....	83
Procedimiento.....	84
Colocación del ensamblaje del teclado y del reposamanos.....	85
Procedimiento.....	85
Requisitos posteriores.....	85
Extracción del panel de la pantalla.....	87
Requisitos previos.....	87
Procedimiento.....	87

Colocación del panel de la pantalla.....	90
Procedimiento.....	90
Requisitos posteriores.....	90
Extracción del ensamblaje de la antena y la cubierta posterior de la pantalla.....	91
Requisitos previos.....	91
Procedimiento.....	91
Colocación del ensamblaje de antena y la cubierta posterior de la pantalla.....	93
Procedimiento.....	93
Requisitos posteriores.....	93
Extracción de la cámara.....	94
Requisitos previos.....	94
Procedimiento.....	94
Colocación de la cámara.....	96
Procedimiento.....	96
Requisitos posteriores.....	96
Extracción del cable de la pantalla.....	97
Requisitos previos.....	97
Procedimiento.....	97
Colocación del cable de la pantalla.....	99
Procedimiento.....	99
Requisitos posteriores.....	99
Extracción de la placa del sensor.....	100
Requisitos previos.....	100
Procedimiento.....	100

Colocación de la placa del sensor.....	102
Procedimiento.....	102
Requisitos posteriores.....	102
Actualización del BIOS.....	103
Tecnología y componentes.....	104
Audio.....	104
Descarga del controlador de audio.....	104
Identificación del controlador de audio.....	104
Modificación de la configuración de audio.....	105
Cámara.....	105
Identificación de la cámara web en el Administrador de dispositivos..	105
Inicio de la aplicación de la cámara.....	106
Cómo obtener Central de Cámara Web de Dell.....	106
Pantalla.....	107
Ajuste del brillo.....	107
Modificación de la resolución de la pantalla.....	107
Rotación de la pantalla.....	108
Limpieza de la pantalla.....	109
HDMI.....	110
Conexión a dispositivos de visualización externos.....	110
Gráficos.....	112
Descarga del controlador de gráficos.....	112
Identificación del adaptador de pantalla.....	112
Modificación de la configuración de pantalla en el Panel de control de gráficos Intel HD.....	113
Intel WiDi.....	113
Descarga de la aplicación WiDi.....	114
Configuración de la pantalla inalámbrica.....	114
USB.....	115
Descarga del controlador de USB 3.0.....	115

Habilitación o deshabilitación de USB en el programa de configuración del BIOS.....	115
Reparación de un problema de falta de inicio causado por emulación de USB.....	116
Wi-Fi.....	116
Activación y desactivación de Wi-Fi.....	117
Descarga del controlador de Wi-Fi.....	117
Configuración de Wi-Fi.....	117
Bluetooth.....	118
Activación y desactivación de Bluetooth.....	118
Emparejamiento de dispositivos compatibles con Bluetooth.....	118
Extracción de un dispositivo Bluetooth.....	119
Transferencia de archivos entre dispositivos mediante Bluetooth.....	120
Unidad de disco duro.....	121
Identificación de la unidad de disco duro.....	121
Identificación de la unidad de disco duro en el programa de configuración del BIOS.....	122
Lector de tarjetas multimedia.....	122
Detección de una tarjeta multimedia.....	122
Descarga del controlador del lector de tarjetas multimedia.....	122
Teclado.....	123
Modificación del idioma del teclado.....	123
Accesos directos del teclado.....	123
Superficie táctil.....	125
Identificación de la superficie táctil.....	125
Gestos de la superficie táctil.....	125
Adaptador de alimentación.....	126
Batería.....	126
Conjunto de chips.....	127
Descarga del controlador del conjunto de chips.....	127
Identificación del conjunto de chips.....	127
Memoria.....	128
Comprobación de la memoria del sistema en Windows.....	128

Verificación de la memoria del sistema en el programa de configuración del BIOS.....	129
Prueba de memoria mediante ePSA.....	129
Procesadores.....	129
Identificación de los procesadores en Windows.....	129
Comprobación del uso del procesador en Administrador de tareas....	130
Sistema operativo.....	130
Ubicación de la etiqueta de servicio.....	130
Controladores de dispositivo.....	131
Plataforma dinámica y térmica Framework (DPTF) de Intel.....	131
Utilidad de instalación de software para conjuntos de chips Intel.....	131
Controladores Intel HD Graphics.....	132
Controlador de E/S de serie Intel.....	132
Interfaz del motor Intel Trusted Execution.....	134
Controlador del botón virtual de Intel.....	135
Controladores WiFi y Bluetooth Intel Wireless 3165.....	136
Descripción general de BIOS.....	137
Acceso al programa de configuración del BIOS.....	137
Menú de inicio.....	137
Mejoras del menú de inicio.....	137
Secuencias clave de tiempos.....	137

Indicadores luminosos de diagnóstico del sistema..... 139

Obtención de ayuda y contacto con Dell..... 142



Recursos de autoayuda.....	142
Cómo ponerse en contacto con Dell.....	143

Antes de manipular el interior del equipo



NOTA: Las imágenes en este documento pueden ser diferentes de la computadora en función de la configuración que haya solicitado.

Antes de empezar

- 1 Guarde y cierre todos los archivos abiertos y salga de todas las aplicaciones abiertas.
- 2 Apague el equipo.
La instrucción de apagado varía en función del sistema operativo instalado en el equipo.
 - Windows 10: Haga clic o toque **Iniciar** →  **Alimentación** → **Apagar**.
 - Windows 8.1: en la pantalla **Inicio**, haga clic o toque el icono de encendido  → **Apagar**.
 - Windows 7: haga clic o puntee en **Inicio** → **Apagar**.











NOTA: Si utiliza otro sistema operativo, consulte la documentación de su sistema operativo para conocer las instrucciones de apagado.

- 3 Desconecte su equipo y todos los dispositivos conectados de las tomas de alimentación eléctrica.
- 4 Desconecte del equipo todos los cables (cables de teléfono, cables de red, etc.).
- 5 Desconecte del equipo todos los dispositivos y periféricos conectados (teclados, mouse, monitores, etc.).
- 6 Extraiga cualquier tarjeta de medios y disco óptico del equipo, si corresponde.

Instrucciones de seguridad

Utilice las siguientes directrices de seguridad para proteger su equipo de posibles daños y para garantizar su seguridad personal.

-  **AVISO:** Antes de manipular el interior del equipo, lea la información de seguridad que se envía con el equipo. Para obtener información adicional sobre prácticas recomendadas de seguridad, visite la página de inicio sobre el cumplimiento de normativas en www.dell.com/regulatory_compliance.
-  **AVISO:** Desconecte todas las fuentes de alimentación antes de abrir la cubierta o los paneles del equipo. Una vez que termine de trabajar en el interior del equipo, vuelva a colocar todas las cubiertas, paneles y tornillos antes de conectarlo a la toma de alimentación.
-  **PRECAUCIÓN:** Para evitar dañar el equipo, asegúrese de que la superficie de trabajo sea plana y esté limpia.
-  **PRECAUCIÓN:** Para evitar dañar los componentes y las tarjetas, manipúlelos por los bordes y no toque las patas ni los contactos.
-  **PRECAUCIÓN:** Solo debe realizar la solución de problemas y las reparaciones según lo autorizado o señalado por el equipo de asistencia técnica de Dell. Los daños causados por reparaciones no autorizadas por Dell no están cubiertos por la garantía. Consulte las instrucciones de seguridad que se envían con el producto, también disponibles en www.dell.com/regulatory_compliance.
-  **PRECAUCIÓN:** Antes de tocar los componentes del interior del equipo, descargue la electricidad estática de su cuerpo; para ello, toque una superficie metálica sin pintar, como el metal de la parte posterior del equipo. Mientras trabaja, toque periódicamente una superficie metálica sin pintar para disipar la electricidad estática y evitar que los componentes internos resulten dañados.
-  **PRECAUCIÓN:** Cuando desconecte un cable, tire de su conector o de su lengüeta de extracción, no tire directamente del cable. Algunos cables tienen conectores con lengüetas de bloqueo o tornillos de apriete manual que debe desenganchar antes de desconectar el cable. Al desconectar los cables, manténgalos alineados para evitar que sus patas se doblen. Al conectar los cables, asegúrese de que los puertos y conectores estén orientados y alineados correctamente.
-  **PRECAUCIÓN:** Presione y expulse las tarjetas que pueda haber instaladas en el lector de tarjetas multimedia.

Herramientas recomendadas

Los procedimientos de este documento podrían requerir el uso de las siguientes herramientas:

- Un destornillador Phillips
- Punta trazadora de plástico

Lista de tornillos

La siguiente tabla proporciona la lista de tornillos que se utilizan para fijar diferentes componentes al equipo.

Componente	Fijado al	Tipo de tornillo	Cantidad
Cubierta de la base	Ensamblaje del reposamanos	M2,5 x 6	9
Batería	Ensamblaje del reposamanos	M2 x 3,0	4
Ensamblaje de la unidad de disco duro	Ensamblaje del reposamanos	M2 x 3,5	2
Soporte de la unidad de disco duro	Unidad de disco duro	M3 x 3	4
Soporte de la tarjeta inalámbrica	Ensamblaje del reposamanos	M2 x 3,5	1
Ventilador	Ensamblaje del reposamanos	M2 x 3,5	2
Placa de los botones de encendido y volumen	Ensamblaje del reposamanos	M2 x 3,5	1
Soporte de la superficie táctil	Ensamblaje del reposamanos	M2 x 2	4
Superficie táctil	Ensamblaje del reposamanos	M2 x 2,5	4

Componente	Fijado al	Tipo de tornillo	Cantidad
Placa de E/S	Ensamblaje del reposamanos	M2 x 3,5	2
Ensamblaje de la pantalla	Ensamblaje del reposamanos	M2,5 x 2,5	4
Puerto del adaptador de alimentación	Ensamblaje del reposamanos	M2 x 3,5	1
Placa base	Ensamblaje del reposamanos	M2 x 2 de cabeza grande	3
Placa del sensor	Panel de la pantalla	M2,5 x 2,5	1

Después de manipular el interior del equipo

 **PRECAUCIÓN:** Dejar tornillos sueltos o flojos en el interior de su equipo puede dañar gravemente su equipo.

- 1 Coloque todos los tornillos y asegúrese de que ninguno quede suelto en el interior de equipo.
- 2 Conecte todos los dispositivos externos, los periféricos y los cables que haya extraído antes de manipular el equipo.
- 3 Coloque las tarjetas multimedia, los discos y cualquier otra pieza que haya extraído antes de manipular el equipo.
- 4 Conecte el equipo y todos los dispositivos conectados a la toma eléctrica.
- 5 Encienda el equipo.

Extracción de la cubierta de la base



AVISO: Antes de manipular el interior del equipo, lea la información de seguridad que se envía con el equipo y siga los pasos descritos en [Antes de manipular el interior del equipo](#). Después de manipular el interior del equipo, siga las instrucciones en [Después de manipular el interior del equipo](#). Para obtener más información sobre prácticas recomendadas de seguridad, visite la página de inicio sobre el cumplimiento de normativas en www.dell.com/regulatory_compliance.

Procedimiento

- 1 Cierre la pantalla y coloque el equipo boca abajo.

- 2 Extraiga los tornillos que fijan la cubierta de la base al ensamblaje del reposamanos.

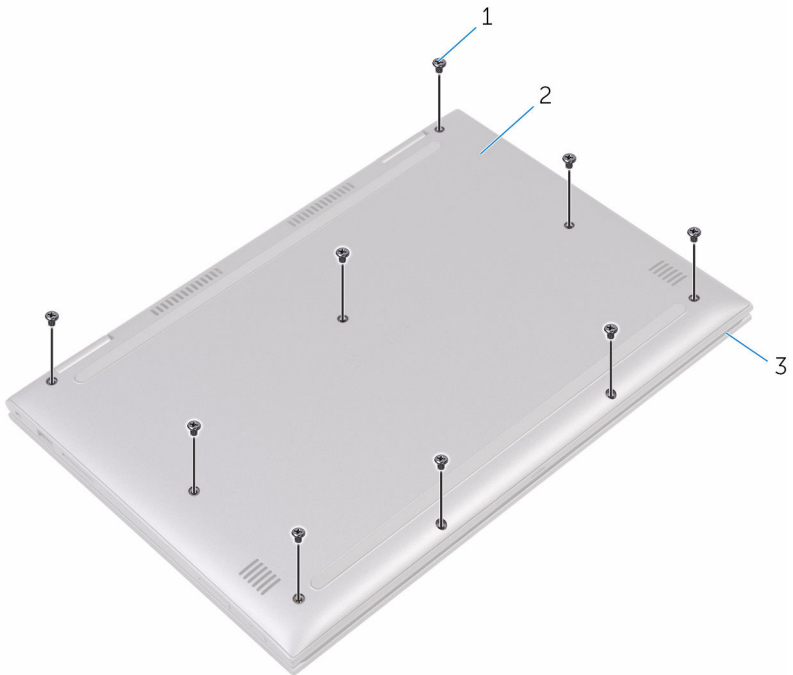

- 1 Tornillos (9)
3 Ensamblaje del reposamanos

2 la cubierta de la base

- 3** Con una punta trazadora de plástico, libere las lengüetas que fijan la cubierta de la base al ensamblaje del reposamanos y extraiga la cubierta de la base del ensamblaje del reposamanos.

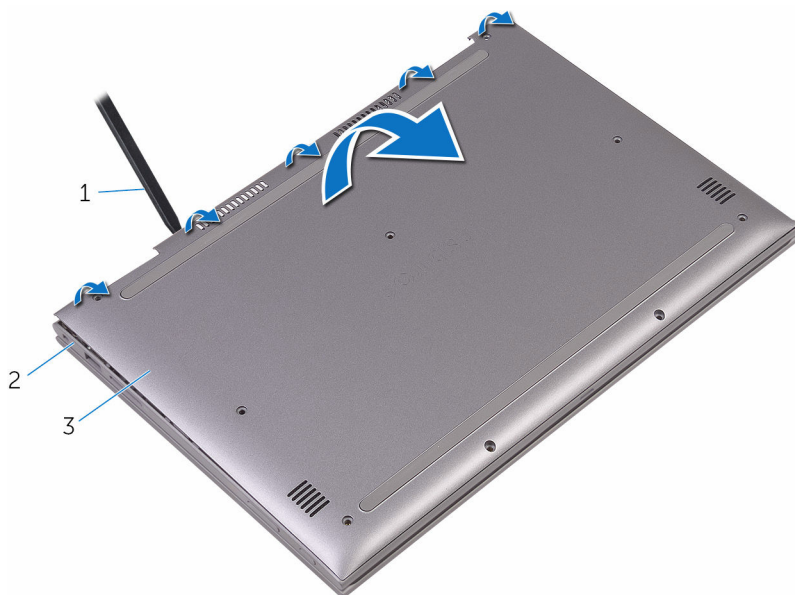

- | | | | |
|---|-----------------------------|---|----------------------------|
| 1 | Punta trazadora de plástico | 2 | Ensamblaje del reposamanos |
| 3 | la cubierta de la base | | |

Colocación de la cubierta de la base

 **AVISO:** Antes de manipular el interior del equipo, lea la información de seguridad que se envía con el equipo y siga los pasos descritos en [Antes de manipular el interior del equipo](#). Después de manipular el interior del equipo, siga las instrucciones en [Después de manipular el interior del equipo](#). Para obtener más información sobre prácticas recomendadas de seguridad, visite la página de inicio sobre el cumplimiento de normativas en www.dell.com/regulatory_compliance.

Procedimiento

- 1 Alinee la cubierta de la base con el ensamblaje del reposamanos y presione la cubierta hasta que encaje en su lugar.
- 2 Coloque los tornillos que fijan la cubierta de la base al ensamblaje del reposamanos.

Extracción de la batería



AVISO: Antes de manipular el interior del equipo, lea la información de seguridad que se envía con el equipo y siga los pasos descritos en [Antes de manipular el interior del equipo](#). Después de manipular el interior del equipo, siga las instrucciones en [Después de manipular el interior del equipo](#). Para obtener más información sobre prácticas recomendadas de seguridad, visite la página de inicio sobre el cumplimiento de normativas en www.dell.com/regulatory_compliance.

Requisitos previos

Extraiga la [cubierta de la base](#).

Procedimiento

- 1 Desconecte el cable de la batería de la placa base.
- 2 Retire los tornillos que fijan la batería al ensamblaje del reposamanos.

3 Levante la batería y extráigala del ensamblaje del reposamanos.

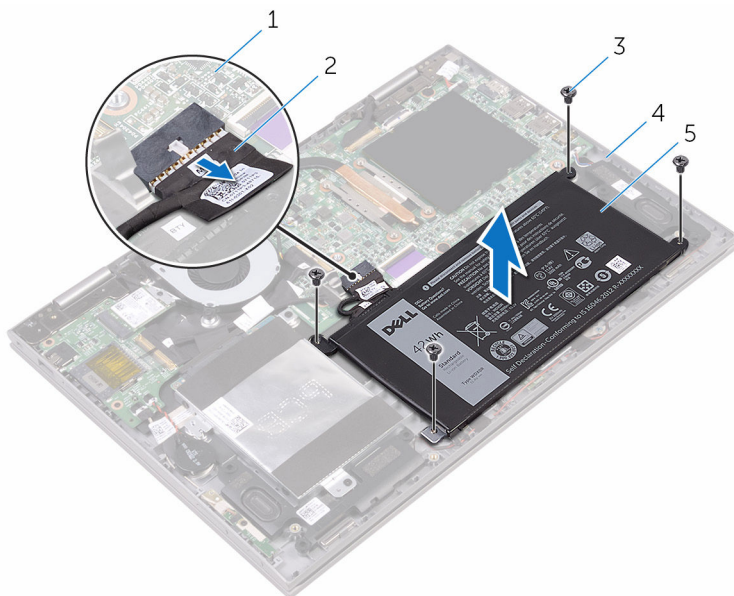

1 Placa base

2 Cable de la batería

3 Tornillos (4)

4 Ensamblaje del reposamanos

5 Batería

4 Mantenga presionado el botón de encendido durante unos 5 segundos para conectar a tierra la placa base.

Colocación de la batería



AVISO: Antes de manipular el interior del equipo, lea la información de seguridad que se envía con el equipo y siga los pasos descritos en [Antes de manipular el interior del equipo](#). Después de manipular el interior del equipo, siga las instrucciones en [Después de manipular el interior del equipo](#). Para obtener más información sobre prácticas recomendadas de seguridad, visite la página de inicio sobre el cumplimiento de normativas en www.dell.com/regulatory_compliance.

Procedimiento

- 1 Alinee los orificios para tornillos de la batería con los orificios para tornillos del ensamblaje del reposamanos.
- 2 Coloque los tornillos que fijan la batería al ensamblaje del reposamanos.
- 3 Conecte el cable de la batería a la placa base.

Requisitos posteriores

Coloque la [cubierta de la base](#).

Extracción de los módulos de memoria



AVISO: Antes de manipular el interior del equipo, lea la información de seguridad que se envía con el equipo y siga los pasos descritos en [Antes de manipular el interior del equipo](#). Después de manipular el interior del equipo, siga las instrucciones en [Después de manipular el interior del equipo](#). Para obtener más información sobre prácticas recomendadas de seguridad, visite la página de inicio sobre el cumplimiento de normativas en www.dell.com/regulatory_compliance.

Requisitos previos

- 1 Extraiga la [cubierta de la base](#).
- 2 Extraiga la [batería](#).

Procedimiento

- 1 Levante el mylar para acceder al módulo de memoria.

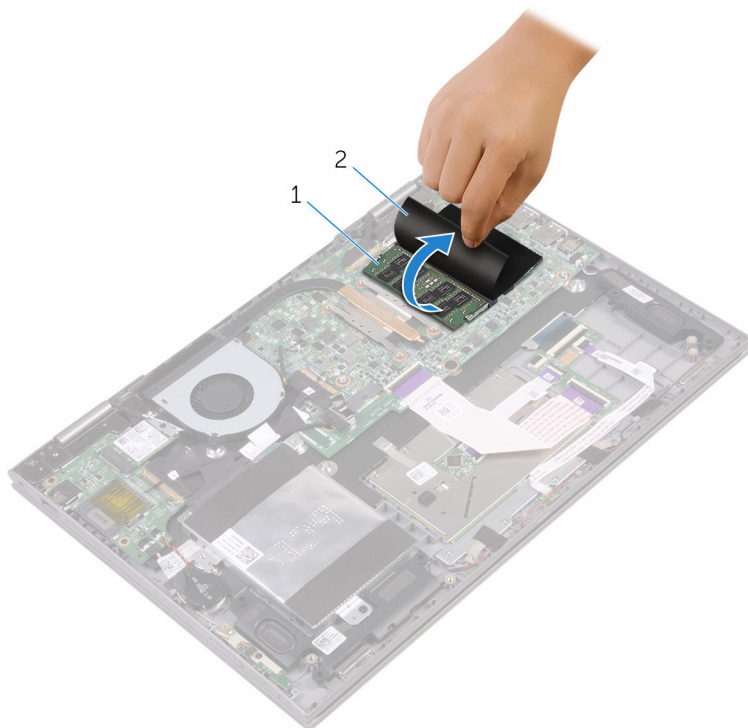

1 Módulo de memoria

2 Mylar

- 2 Abra con cuidado con la punta de los dedos los ganchos de fijación situados en los extremos de la ranura del módulo de memoria hasta que salga el módulo de memoria.

3 Extraiga el módulo de memoria de la ranura del mismo.

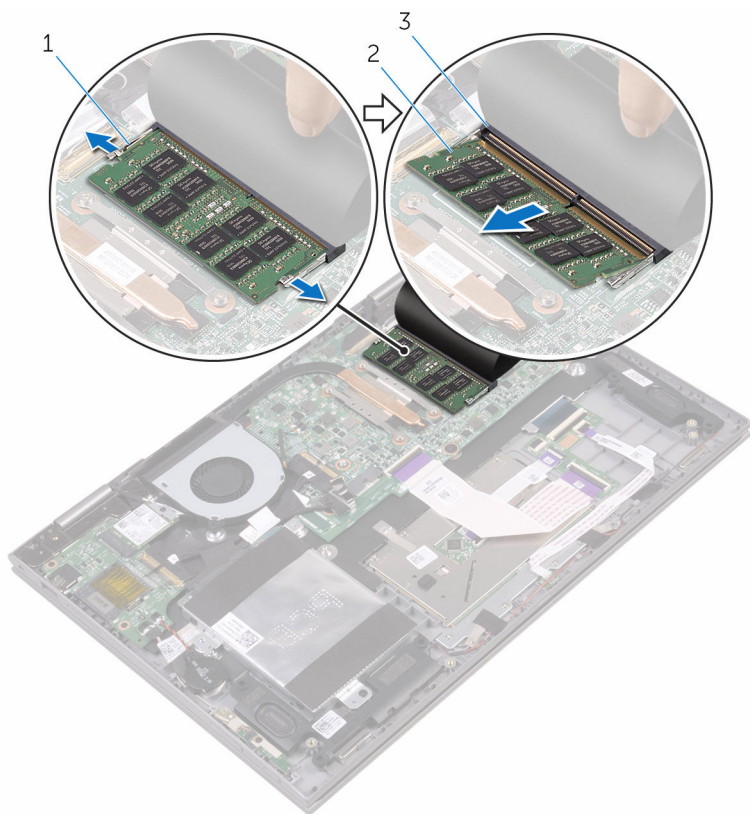

1 Ganchos de fijación (2)

2 Módulo de memoria

3 Ranura del módulo de memoria

Colocación de los módulos de memoria



AVISO: Antes de manipular el interior del equipo, lea la información de seguridad que se envía con el equipo y siga los pasos descritos en [Antes de manipular el interior del equipo](#). Después de manipular el interior del equipo, siga las instrucciones en [Después de manipular el interior del equipo](#). Para obtener más información sobre prácticas recomendadas de seguridad, visite la página de inicio sobre el cumplimiento de normativas en www.dell.com/regulatory_compliance.

Procedimiento

- 1 Levante el mylar para acceder a la ranura del módulo de memoria.
- 2 Alinee la muesca del módulo de memoria con la lengüeta de la ranura del módulo de memoria.

- 3** Deslice firmemente el módulo de memoria para introducirlo en la ranura en ángulo y presiónelo hasta que encaje en su sitio.

 **NOTA:** Si no oye un clic, extraiga el módulo de memoria y vuelva a instalarlo.

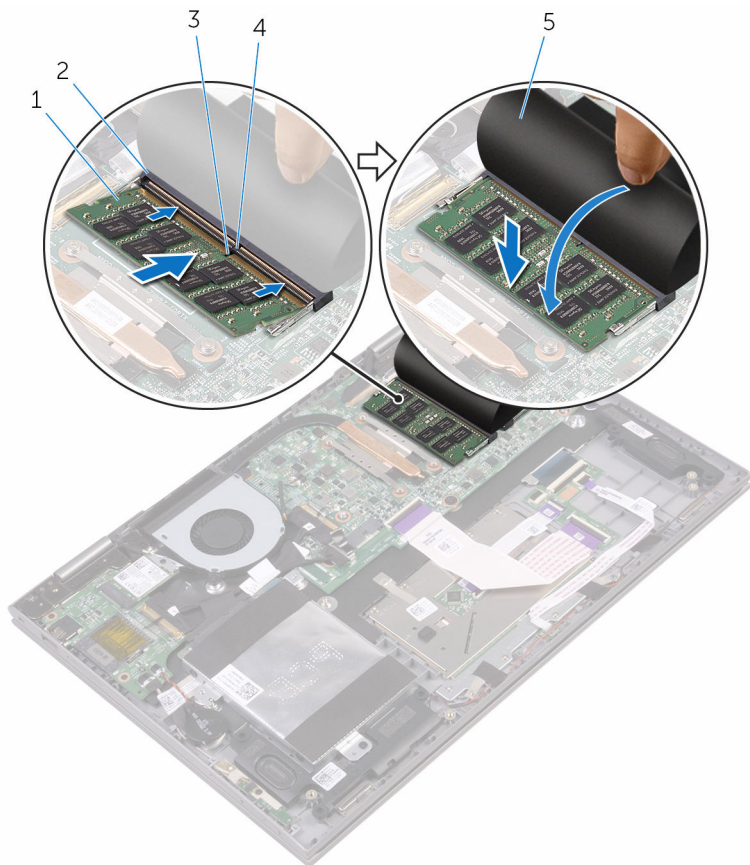

1 Módulo de memoria

2 Ranura del módulo de memoria

3 Muesca



4 Lengüeta

5 Mylar

Requisitos posteriores

- 1 Coloque la [batería](#).
- 2 Coloque la [cubierta de la base](#).

Extracción de la unidad de disco duro

-  **AVISO:** Antes de manipular el interior del equipo, lea la información de seguridad que se envía con el equipo y siga los pasos descritos en [Antes de manipular el interior del equipo](#). Después de manipular el interior del equipo, siga las instrucciones en [Después de manipular el interior del equipo](#). Para obtener más información sobre prácticas recomendadas de seguridad, visite la página de inicio sobre el cumplimiento de normativas en www.dell.com/regulatory_compliance.
-  **PRECAUCIÓN:** Las unidades de disco duro son frágiles. Tenga mucho cuidado cuando las manipule.
-  **PRECAUCIÓN:** Para evitar la pérdida de datos, no extraiga la unidad de disco duro mientras el equipo esté encendido o en modo de suspensión.

Requisitos previos

- 1 Extraiga la [cubierta de la base](#).
- 2 Extraiga la [batería](#).

Procedimiento

- 1 Despegue la cinta adhesiva que fija el cable de la unidad de disco duro al ensamblaje del reposamanos.
- 2 Con la lengüeta de tiro, desconecte el cable de la unidad de disco duro de la placa base.
- 3 Retire los tornillos que fijan el ensamblaje de la unidad de disco duro al ensamblaje del reposamanos.

- 4 Levante el ensamblaje de la unidad de disco duro junto con su cable y extráigalos del ensamblaje del reposamanos.

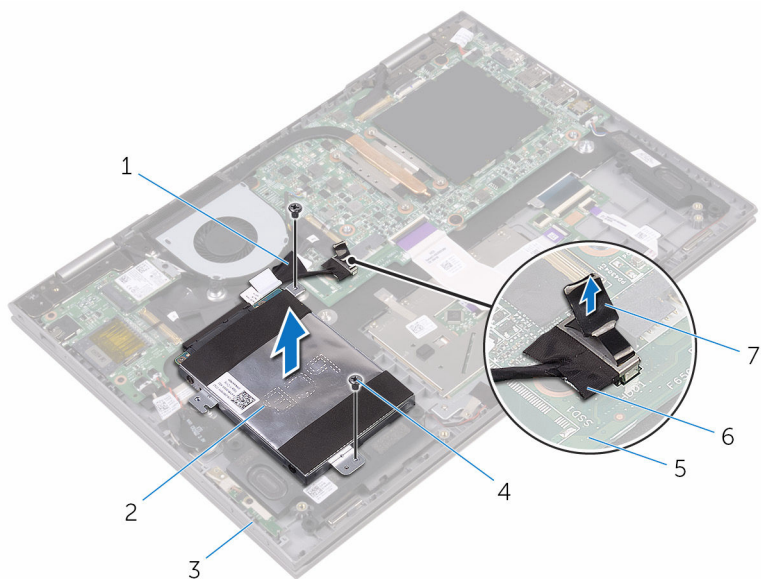

- | | | | |
|---|----------------------------|---|---------------------------------------|
| 1 | cinta | 2 | Ensamblaje de la unidad de disco duro |
| 3 | Ensamblaje del reposamanos | 4 | Tornillos (2) |
| 5 | Placa base | 6 | Cable de la unidad de disco duro |
| 7 | Lengüeta de tiro | | |

- 5** Desconecte la unidad mediadora del ensamblaje de la unidad de disco duro.

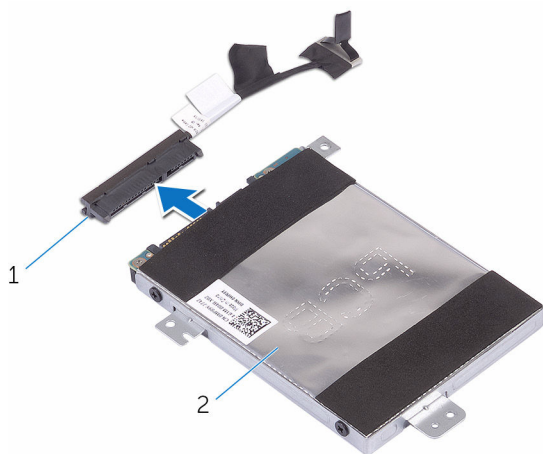

- 1 Tarjeta mediadora 2 Ensamblaje de la unidad de disco duro

- 6** Extraiga los tornillos que fijan el soporte de la unidad de disco duro a ésta.
- 7** Levante el soporte de la unidad de disco duro para sacarlo de la unidad de disco duro.

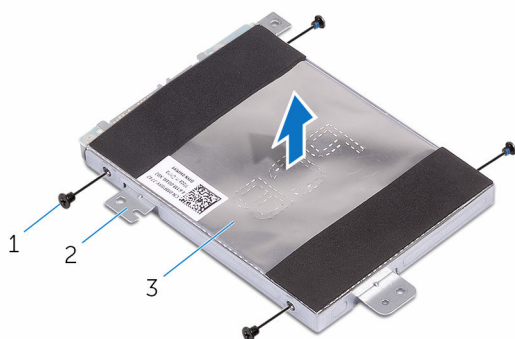

- 1 Tornillos (4) 2 Soporte para la unidad de disco duro
- 3 Unidad de disco duro

Colocación de la unidad de disco duro

 **AVISO:** Antes de manipular el interior del equipo, lea la información de seguridad que se envía con el equipo y siga los pasos descritos en [Antes de manipular el interior del equipo](#). Después de manipular el interior del equipo, siga las instrucciones en [Después de manipular el interior del equipo](#). Para obtener más información sobre prácticas recomendadas de seguridad, visite la página de inicio sobre el cumplimiento de normativas en www.dell.com/regulatory_compliance.

 **PRECAUCIÓN:** Las unidades de disco duro son frágiles. Tenga mucho cuidado cuando las manipule.



Procedimiento

- 1 Alinee los orificios para tornillos del soporte de la unidad de disco duro con los orificios para tornillos de dicha unidad.
- 2 Coloque los tornillos que fijan el soporte de la unidad de disco duro a dicha unidad.
- 3 Conecte la unidad intermedia al ensamblaje de la unidad de disco duro.
- 4 Alinee los orificios para tornillos del ensamblaje de la unidad de disco duro con los del ensamblaje del reposamanos.
- 5 Coloque los tornillos que fijan el ensamblaje de la unidad de disco duro al ensamblaje del reposamanos.
- 6 Conecte el cable de la unidad de disco duro a la placa base.
- 7 Adhiera la cinta adhesiva que fija el cable de la unidad de disco duro al ensamblaje del reposamanos.

Requisitos posteriores

- 1 Coloque la [batería](#).
- 2 Coloque la [cubierta de la base](#).

Extracción de la batería de tipo botón

-  **AVISO:** Antes de manipular el interior del equipo, lea la información de seguridad que se envía con el equipo y siga los pasos descritos en [Antes de manipular el interior del equipo](#). Después de manipular el interior del equipo, siga las instrucciones en [Después de manipular el interior del equipo](#). Para obtener más información sobre prácticas recomendadas de seguridad, visite la página de inicio sobre el cumplimiento de normativas en www.dell.com/regulatory_compliance.
-  **PRECAUCIÓN:** Al extraer la batería de tipo botón, se restablecen los valores predeterminados del BIOS. Se recomienda que anote los valores del BIOS antes de extraer la batería de tipo botón.

Requisitos previos

- 1 Extraiga la [cubierta de la base](#).
- 2 Extraiga la [batería](#).

Procedimiento

- 1 Desconecte el cable de la batería de tipo botón de la placa de E/S.

2 Despegue la batería de tipo botón del ensamblaje del reposamanos.

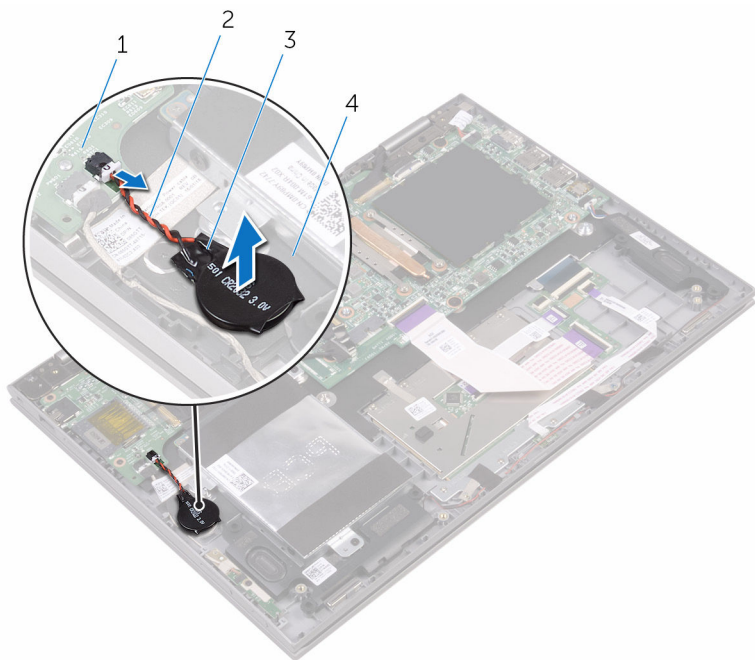

1 Placa de E/S

2 cable de la batería de tipo botón

3 batería de tipo botón

4 Ensamblaje del reposamanos

Colocación de la batería de tipo botón



AVISO: Antes de manipular el interior del equipo, lea la información de seguridad que se envía con el equipo y siga los pasos descritos en [Antes de manipular el interior del equipo](#). Después de manipular el interior del equipo, siga las instrucciones en [Después de manipular el interior del equipo](#). Para obtener más información sobre prácticas recomendadas de seguridad, visite la página de inicio sobre el cumplimiento de normativas en www.dell.com/regulatory_compliance.

Procedimiento

- 1 Adhiera la batería de tipo botón al ensamblaje del reposamanos.
- 2 Conecte el cable de la batería de tipo botón a la placa de E/S.

Requisitos posteriores

- 1 Coloque la [batería](#).
- 2 Coloque la [cubierta de la base](#).

Extracción de la tarjeta inalámbrica



AVISO: Antes de manipular el interior del equipo, lea la información de seguridad que se envía con el equipo y siga los pasos descritos en [Antes de manipular el interior del equipo](#). Después de manipular el interior del equipo, siga las instrucciones en [Después de manipular el interior del equipo](#). Para obtener más información sobre prácticas recomendadas de seguridad, visite la página de inicio sobre el cumplimiento de normativas en www.dell.com/regulatory_compliance.

Requisitos previos

- 1 Extraiga la [cubierta de la base](#).
- 2 Extraiga la [batería](#).

Procedimiento

- 1 Extraiga el tornillo que fija el soporte de la tarjeta inalámbrica a la misma.
- 2 Desconecte los cables de antena de la tarjeta inalámbrica.

- 3 Deslice y extraiga la tarjeta inalámbrica de la ranura de la misma.

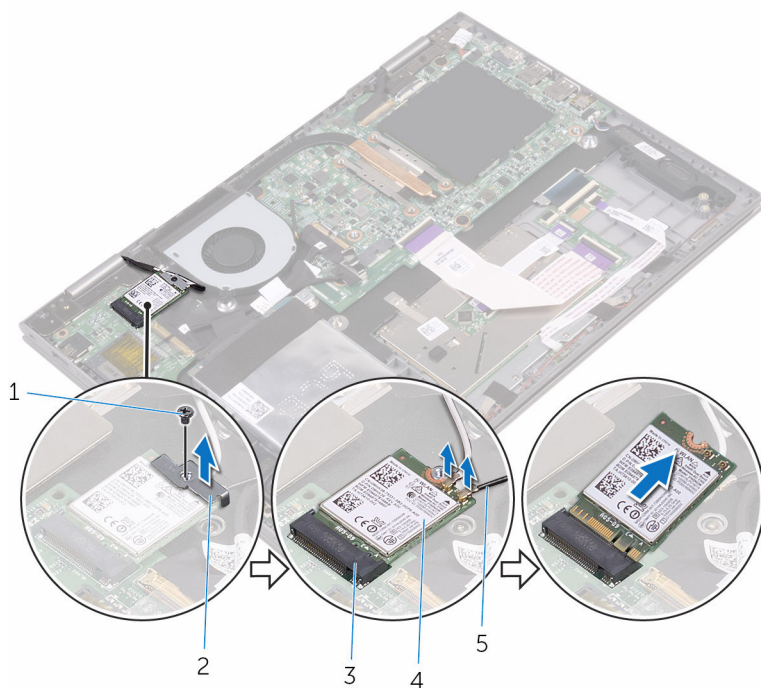

- | | | | |
|---|----------------------------------|---|-----------------------------------|
| 1 | Tornillo | 2 | soporte de la tarjeta inalámbrica |
| 3 | Ranura de la tarjeta inalámbrica | 4 | Tarjeta inalámbrica |
| 5 | Cables de la antena (2) | | |

Colocación de la tarjeta inalámbrica.

 **AVISO:** Antes de manipular el interior del equipo, lea la información de seguridad que se envía con el equipo y siga los pasos descritos en [Antes de manipular el interior del equipo](#). Después de manipular el interior del equipo, siga las instrucciones en [Después de manipular el interior del equipo](#). Para obtener más información sobre prácticas recomendadas de seguridad, visite la página de inicio sobre el cumplimiento de normativas en www.dell.com/regulatory_compliance.

Procedimiento

 **PRECAUCIÓN:** Para evitar que se produzcan daños en la tarjeta inalámbrica, no coloque cables debajo de ella.

- 1 Alinee la muesca de la tarjeta inalámbrica con la lengüeta de la ranura de la tarjeta inalámbrica.
- 2 Deslice la tarjeta inalámbrica formando un ángulo con la ranura de la tarjeta inalámbrica.
- 3 Conecte los cables de la antena a la tarjeta inalámbrica.

La siguiente tabla proporciona el esquema de los colores de los cables de la antena para la tarjeta inalámbrica compatible con el equipo.

Conectores de la tarjeta inalámbrica	Colores de los cables de antena
Principal (triángulo blanco)	Blanco
Auxiliar (triángulo negro)	Negro

- 4 Alinee el orificio para tornillos del soporte de la tarjeta inalámbrica con el orificio para tornillos de la tarjeta inalámbrica.

- 5 Coloque el tornillo que fija el soporte de la tarjeta inalámbrica a la tarjeta inalámbrica.

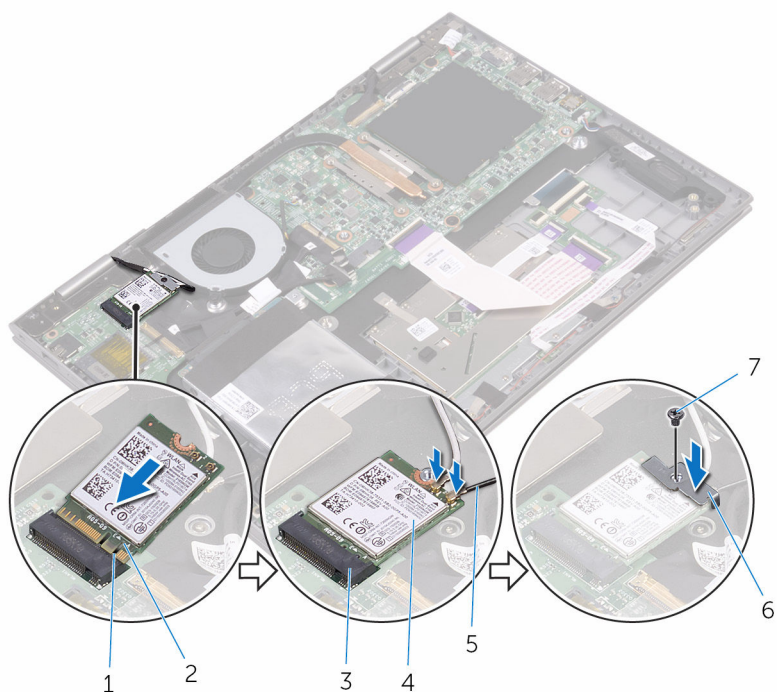

- | | | | |
|---|----------------------------------|---|-----------------------------------|
| 1 | Lengüeta | 2 | Muesca |
| 3 | Ranura de la tarjeta inalámbrica | 4 | Tarjeta inalámbrica |
| 5 | Cables de la antena (2) | 6 | Soporte de la tarjeta inalámbrica |
| 7 | Tornillo | | |

Requisitos posteriores

- 1 Coloque la [batería](#).
- 2 Coloque la [cubierta de la base](#).

Extracción de la placa base secundaria del teclado



AVISO: Antes de manipular el interior del equipo, lea la información de seguridad que se envía con el equipo y siga los pasos descritos en [Antes de manipular el interior del equipo](#). Después de manipular el interior del equipo, siga las instrucciones en [Después de manipular el interior del equipo](#). Para obtener más información sobre prácticas recomendadas de seguridad, visite la página de inicio sobre el cumplimiento de normativas en www.dell.com/regulatory_compliance.

Requisitos previos

- 1 Extraiga la [cubierta de la base](#).
- 2 Extraiga la [batería](#).

Procedimiento

- 1 Abra los pestillos y desconecte el cable del teclado, el cable de la placa base secundaria del teclado, el cable de la superficie táctil y el cable de la placa del indicador luminoso de estado de la placa base secundaria del teclado.

- 2 Con una punta trazadora de plástico, haga palanca en la placa base secundaria del teclado para extraerla del ensamblaje del reposamanos.

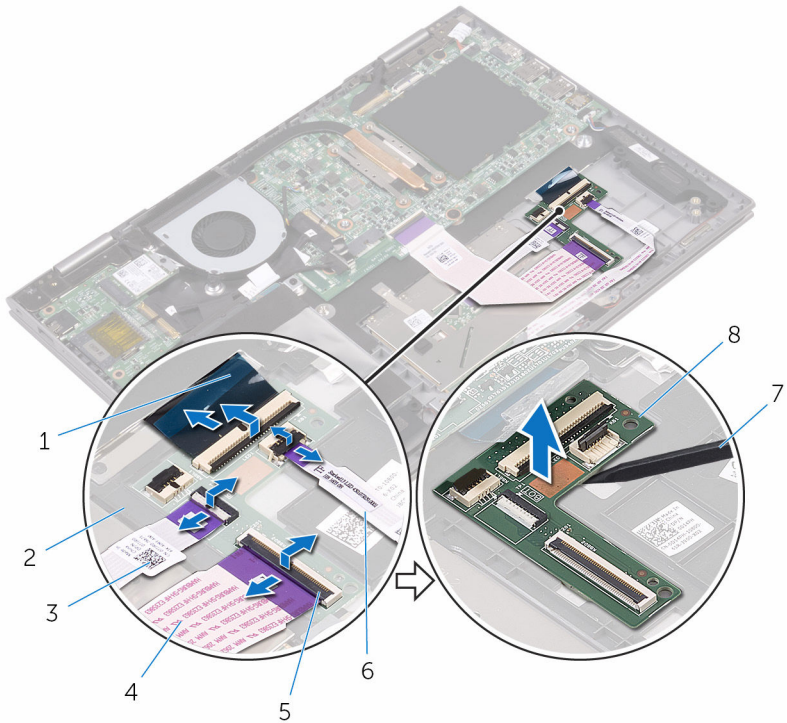

- | | | | |
|---|-------------------------------|---|----------------------------------------------------|
| 1 | Cable del teclado | 2 | Ensamblaje del reposamanos |
| 3 | Cable de la superficie táctil | 4 | Cable de la placa base secundaria del teclado |
| 5 | Pestillo | 6 | Cable de la placa del indicador luminoso de estado |
| 7 | Punta trazadora de plástico | 8 | Placa base secundaria del teclado |

Colocación de la placa base secundaria del teclado



AVISO: Antes de manipular el interior del equipo, lea la información de seguridad que se envía con el equipo y siga los pasos descritos en [Antes de manipular el interior del equipo](#). Después de manipular el interior del equipo, siga las instrucciones en [Después de manipular el interior del equipo](#). Para obtener más información sobre prácticas recomendadas de seguridad, visite la página de inicio sobre el cumplimiento de normativas en www.dell.com/regulatory_compliance.

Procedimiento

- 1 Adhiera la placa base secundaria del teclado al ensamblaje del reposamanos.
- 2 Conecte el cable del teclado, el cable de la placa base secundaria del teclado, el cable de la superficie táctil y el cable de la placa del indicador luminoso de estado y, a continuación, cierre los pestillos para fijar los cables.

Requisitos posteriores

- 1 Coloque la [batería](#).
- 2 Coloque la [cubierta de la base](#).

Extracción de los altavoces



AVISO: Antes de manipular el interior del equipo, lea la información de seguridad que se envía con el equipo y siga los pasos descritos en [Antes de manipular el interior del equipo](#). Después de manipular el interior del equipo, siga las instrucciones en [Después de manipular el interior del equipo](#). Para obtener más información sobre prácticas recomendadas de seguridad, visite la página de inicio sobre el cumplimiento de normativas en www.dell.com/regulatory_compliance.

Requisitos previos

- 1 Extraiga la [cubierta de la base](#).
- 2 Extraiga la [batería](#).

Procedimiento

- 1 Desconecte el cable de los altavoces de la placa base.
- 2 Extraiga las piezas de la cinta que fijan el cable del altavoz al ensamblaje del reposamanos.
- 3 Extraiga el cable del altavoz de las guías de colocación del ensamblaje del reposamanos.
- 4 Observe la posición de los anillos de goma antes de extraer el altavoz.

- 5 Extraiga los altavoces de las marcas de alineación y levante los altavoces para extraerlos del ensamblaje del reposamanos.

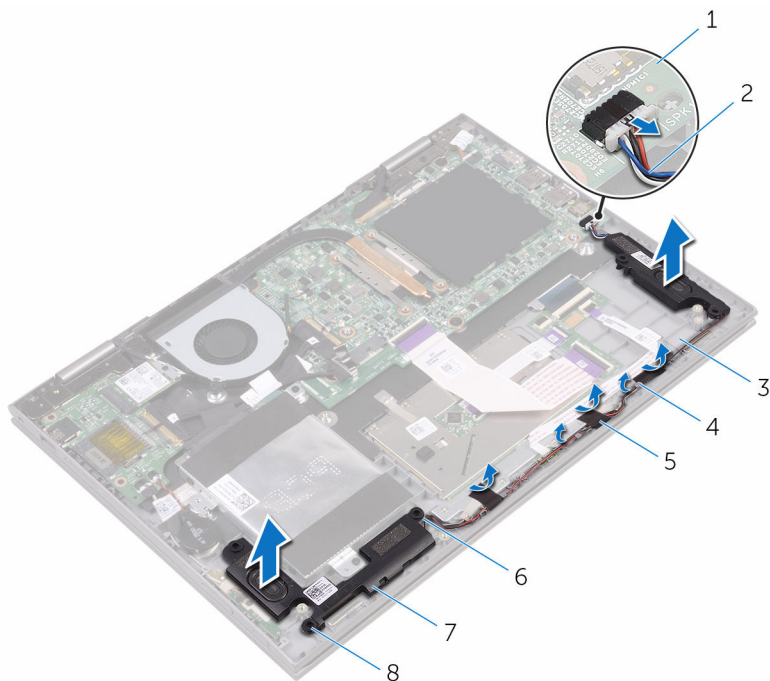

- | | | | |
|---|----------------------------|---|----------------------|
| 1 | Placa base | 2 | el cable del altavoz |
| 3 | Ensamblaje del reposamanos | 4 | Guías de colocación |
| 5 | Cinta (3) | 6 | Marcas de alineación |
| 7 | Altavoces (2) | 8 | Anillos de goma (5) |

Colocación de los altavoces



AVISO: Antes de manipular el interior del equipo, lea la información de seguridad que se envía con el equipo y siga los pasos descritos en [Antes de manipular el interior del equipo](#). Después de manipular el interior del equipo, siga las instrucciones en [Después de manipular el interior del equipo](#). Para obtener más información sobre prácticas recomendadas de seguridad, visite la página de inicio sobre el cumplimiento de normativas en www.dell.com/regulatory_compliance.

Procedimiento



NOTA: Al colocar el altavoz, es posible que los anillos de goma se suelten. Asegúrese de que los anillos de goma se encuentran en su posición después de colocar el altavoz en el ensamblaje del reposamanos.

- 1 Mediante las marcas de alineación, alinee y coloque los altavoces en el ensamblaje del reposamanos.
- 2 Coloque los anillos de goma en el caso de que se suelten al colocar los altavoces.
- 3 Coloque el cable del altavoz en las guías de colocación del ensamblaje del reposamanos.
- 4 Adhiera las piezas de la cinta que fijan el cable del altavoz al ensamblaje del reposamanos.
- 5 Conecte el cable del altavoz a la placa base.

Requisitos posteriores

- 1 Coloque la [batería](#).
- 2 Coloque la [cubierta de la base](#).

Extracción del ventilador



AVISO: Antes de manipular el interior del equipo, lea la información de seguridad que se envía con el equipo y siga los pasos descritos en [Antes de manipular el interior del equipo](#). Después de manipular el interior del equipo, siga las instrucciones en [Después de manipular el interior del equipo](#). Para obtener más información sobre prácticas recomendadas de seguridad, visite la página de inicio sobre el cumplimiento de normativas en www.dell.com/regulatory_compliance.

Requisitos previos

- 1 Extraiga la [cubierta de la base](#).
- 2 Extraiga la [batería](#).

Procedimiento

- 1 Extraiga los tornillos que fijan el ventilador al ensamblaje del reposamanos.
- 2 Desconecte el cable del ventilador de la placa base.

3 Levante el ventilador para extraerlo del ensamblaje del reposamanos.

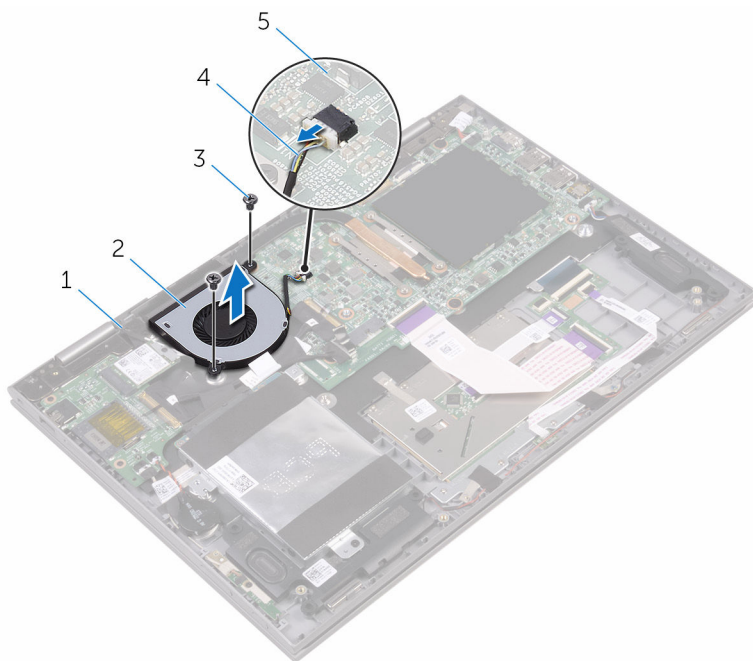

1 Ensamblaje del reposamanos

2 el ventilador

3 Tornillos (2)

4 Cable del ventilador

5 Placa base

Colocación del ventilador

 **AVISO:** Antes de manipular el interior del equipo, lea la información de seguridad que se envía con el equipo y siga los pasos descritos en [Antes de manipular el interior del equipo](#). Después de manipular el interior del equipo, siga las instrucciones en [Después de manipular el interior del equipo](#). Para obtener más información sobre prácticas recomendadas de seguridad, visite la página de inicio sobre el cumplimiento de normativas en www.dell.com/regulatory_compliance.



Procedimiento

- 1 Alinee los orificios para tornillos del ventilador con los orificios para tornillos del ensamblaje del reposamanos.
- 2 Coloque los tornillos que fijan el ventilador al ensamblaje del reposamanos.
- 3 Conecte el cable del ventilador a la placa base.

Requisitos posteriores

- 1 Coloque la [batería](#).
- 2 Coloque la [cubierta de la base](#).

Extracción del disipador de calor

-  **AVISO:** Antes de manipular el interior del equipo, lea la información de seguridad que se envía con el equipo y siga los pasos descritos en [Antes de manipular el interior del equipo](#). Después de manipular el interior del equipo, siga las instrucciones en [Después de manipular el interior del equipo](#). Para obtener más información sobre prácticas recomendadas de seguridad, visite la página de inicio sobre el cumplimiento de normativas en www.dell.com/regulatory_compliance.
-  **AVISO:** El disipador de calor puede alcanzar una temperatura muy elevada durante el funcionamiento normal. Deje transcurrir tiempo suficiente para que el disipador de calor para que se haya enfriado antes de tocarlo.
-  **PRECAUCIÓN:** Para garantizar la máxima refrigeración del procesador, no toque las zonas de transferencia de calor del disipador de calor. La grasa de su piel puede reducir la capacidad de transferencia de calor de la grasa térmica.

Requisitos previos

- 1 Extraiga la [cubierta de la base](#).
- 2 Extraiga la [batería](#).

Procedimiento

- 1 Siguiendo el orden (indicado en el disipador de calor), afloje los tornillos cautivos que fijan el disipador de calor a la placa base.

2 Levante el dissipador de calor para separarlo de la placa base.

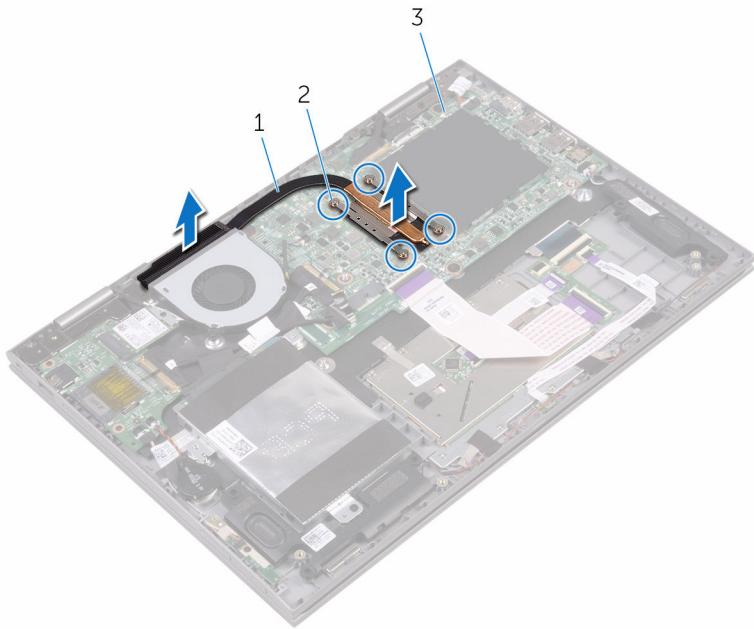



1 Dissipador de calor

2 Tornillos cautivos (4)

3 Placa base

Colocación del disipador de calor

 **AVISO:** Antes de manipular el interior del equipo, lea la información de seguridad que se envía con el equipo y siga los pasos descritos en [Antes de manipular el interior del equipo](#). Después de manipular el interior del equipo, siga las instrucciones en [Después de manipular el interior del equipo](#). Para obtener más información sobre prácticas recomendadas de seguridad, visite la página de inicio sobre el cumplimiento de normativas en www.dell.com/regulatory_compliance.

 **PRECAUCIÓN:** Una alineación incorrecta del disipador de calor puede provocar daños en la placa base y en el procesador.

 **NOTA:** La grasa térmica original puede reutilizarse si la placa base original y el disipador de calor vuelven a instalarse juntos. Si sustituye la placa base o el disipador de calor, utilice la almohadilla térmica incluida en el kit para garantizar que se consigue la conductividad térmica.

Procedimiento

- 1 Coloque el disipador de calor del procesador en la placa base.
- 2 Alinee los orificios para tornillos del disipador de calor con los de la placa base.
- 3 Siguiendo el orden (indicado en el disipador de calor), apriete los tornillos cautivos que fijan el disipador de calor a la placa base.

Requisitos posteriores

- 1 Coloque la [batería](#).
- 2 Coloque la [cubierta de la base](#).

Extracción de la placa de los botones de encendido y volumen



AVISO: Antes de manipular el interior del equipo, lea la información de seguridad que se envía con el equipo y siga los pasos descritos en [Antes de manipular el interior del equipo](#). Después de manipular el interior del equipo, siga las instrucciones en [Después de manipular el interior del equipo](#). Para obtener más información sobre prácticas recomendadas de seguridad, visite la página de inicio sobre el cumplimiento de normativas en www.dell.com/regulatory_compliance.

Requisitos previos

- 1 Extraiga la [cubierta de la base](#).
- 2 Extraiga la [batería](#).
- 3 Extraiga la [unidad de disco duro](#).

Procedimiento

- 1 Despegue la cinta adhesiva que fija el cable de la placa de los botones de encendido y volumen al ensamblaje del reposamanos.
- 2 Desconecte el cable de la placa de los botones de encendido y volumen de la placa de E/S.
- 3 Extraiga el cable de la placa de los botones de encendido y volumen de las guías de colocación del ensamblaje del reposamanos.
- 4 Extraiga el tornillo que fija la placa de los botones de encendido y volumen al ensamblaje del reposamanos.

- 5 Levante la placa de los botones de encendido y volumen para extraerla del ensamblaje del reposamanos.

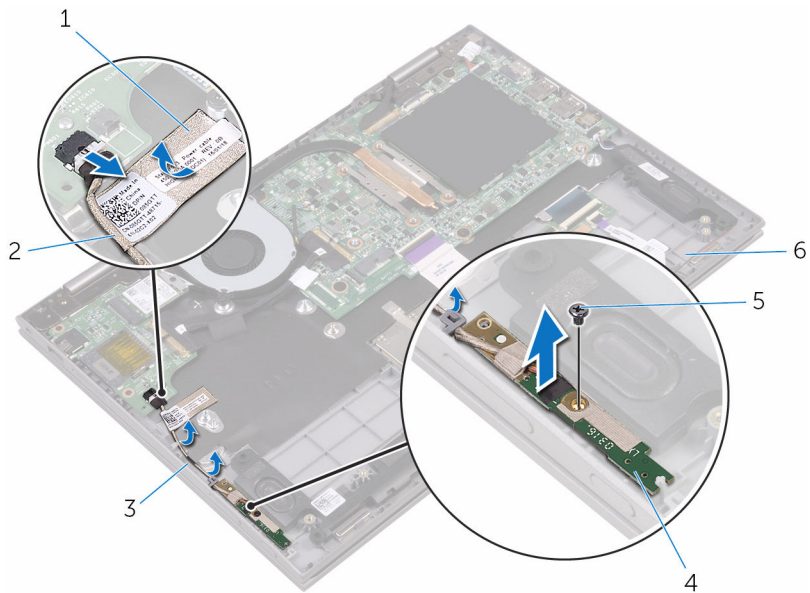

- | | | | |
|---|-------------------------|---|---------------------------------------------------------|
| 1 | cinta | 2 | Cable de la placa de los botones de encendido y volumen |
| 3 | Guías de colocación (2) | 4 | placa de los botones de encendido y volumen |
| 5 | Tornillo | 6 | Ensamblaje del reposamanos |

Colocación de la placa de botones de encendido y volumen



AVISO: Antes de manipular el interior del equipo, lea la información de seguridad que se envía con el equipo y siga los pasos descritos en [Antes de manipular el interior del equipo](#). Después de manipular el interior del equipo, siga las instrucciones en [Después de manipular el interior del equipo](#). Para obtener más información sobre prácticas recomendadas de seguridad, visite la página de inicio sobre el cumplimiento de normativas en www.dell.com/regulatory_compliance.

Procedimiento

- 1 Alinee el orificio para tornillos de la placa de los botones de encendido y volumen con el orificio para tornillos del ensamblaje del reposamanos.
- 2 Coloque el tornillo que fija la placa de los botones de encendido y volumen al ensamblaje del reposamanos.
- 3 Coloque el cable de la placa de los botones de encendido y volumen en las guías de colocación del ensamblaje del reposamanos.
- 4 Conecte el cable de la placa de los botones de encendido y volumen a la placa de E/S.
- 5 Adhiera la cinta adhesiva que fija el cable de la placa de los botones de encendido y volumen al ensamblaje del reposamanos.

Requisitos posteriores

- 1 Coloque la [unidad de disco duro](#).
- 2 Coloque la [batería](#).
- 3 Coloque la [cubierta de la base](#).

Extracción del panel del indicador luminoso de estado



AVISO: Antes de manipular el interior del equipo, lea la información de seguridad que se envía con el equipo y siga los pasos descritos en [Antes de manipular el interior del equipo](#). Después de manipular el interior del equipo, siga las instrucciones en [Después de manipular el interior del equipo](#). Para obtener más información sobre prácticas recomendadas de seguridad, visite la página de inicio sobre el cumplimiento de normativas en www.dell.com/regulatory_compliance.

Requisitos previos

- 1 Extraiga la [cubierta de la base](#).
- 2 Extraiga la [batería](#).

Procedimiento

- 1 Extraiga las piezas de la cinta que fijan el cable del altavoz al ensamblaje del reposamanos.
- 2 Extraiga el cable del altavoz de las guías de colocación del ensamblaje del reposamanos.

- 3** Levante el cable del altavoz para extraerlo de la placa del indicador luminoso de estado.

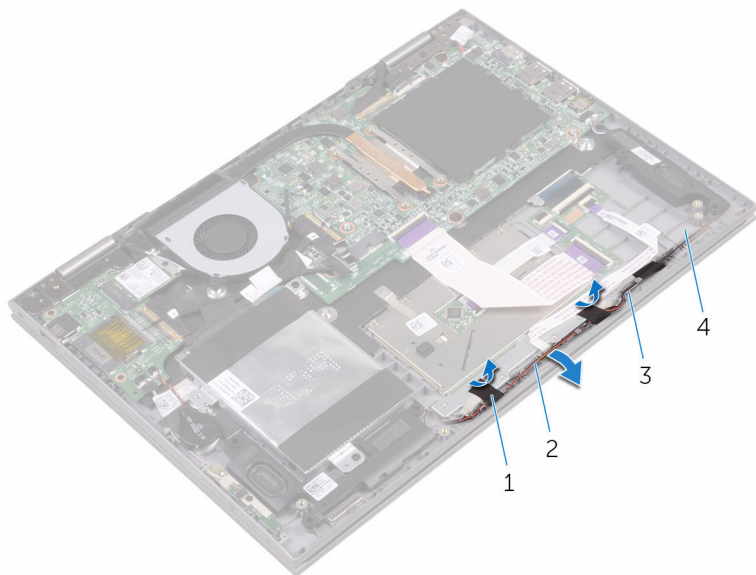

- | | | | |
|---|---------------------|---|----------------------------|
| 1 | cinta (2) | 2 | el cable del altavoz |
| 3 | Guías de colocación | 4 | Ensamblaje del reposamanos |

- 4** Levante el pestillo y desconecte el cable de la placa del indicador luminoso de estado de la placa base secundaria del teclado.

5 Levante la placa del indicador luminoso para extraerla del ensamblaje del reposamanos.

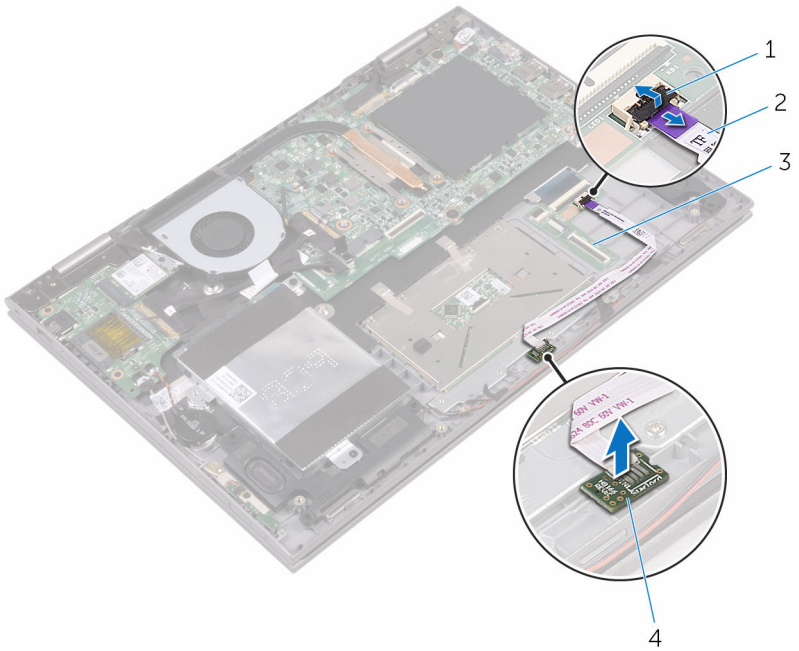

1 Pestillo

2 Cable de la placa del indicador luminoso de estado

3 Placa base secundaria del teclado

4 placa del indicador luminoso de estado

Colocación del panel del indicador luminoso de estado



AVISO: Antes de manipular el interior del equipo, lea la información de seguridad que se envía con el equipo y siga los pasos descritos en [Antes de manipular el interior del equipo](#). Después de manipular el interior del equipo, siga las instrucciones en [Después de manipular el interior del equipo](#). Para obtener más información sobre prácticas recomendadas de seguridad, visite la página de inicio sobre el cumplimiento de normativas en www.dell.com/regulatory_compliance.

Procedimiento

- 1 Alinee y coloque la placa del indicador luminoso de estado en la ranura del ensamblaje del reposamanos.
- 2 Deslice el cable de la placa del indicador luminoso de estado en el conector de la placa base secundaria del teclado y cierre el pestillo para fijar el cable.
- 3 Adhiera las piezas de la cinta que fijan el cable del altavoz al ensamblaje del reposamanos.

Requisitos posteriores

- 1 Coloque la [batería](#).
- 2 Coloque la [cubierta de la base](#).

Extracción de la superficie táctil



AVISO: Antes de manipular el interior del equipo, lea la información de seguridad que se envía con el equipo y siga los pasos descritos en [Antes de manipular el interior del equipo](#). Después de manipular el interior del equipo, siga las instrucciones en [Después de manipular el interior del equipo](#). Para obtener más información sobre prácticas recomendadas de seguridad, visite la página de inicio sobre el cumplimiento de normativas en www.dell.com/regulatory_compliance.

Requisitos previos

- 1 Extraiga la [cubierta de la base](#).
- 2 Extraiga la [batería](#).
- 3 Extraiga la [placa del indicador luminoso de estado](#).

Procedimiento

- 1 Abra los pestillos y desconecte el cable de la placa base secundaria del teclado de la placa base secundaria del teclado y de la placa base.

- 2** Abra los pestillos y desconecte el cable de la superficie táctil de la superficie táctil y de la placa base secundaria del teclado.

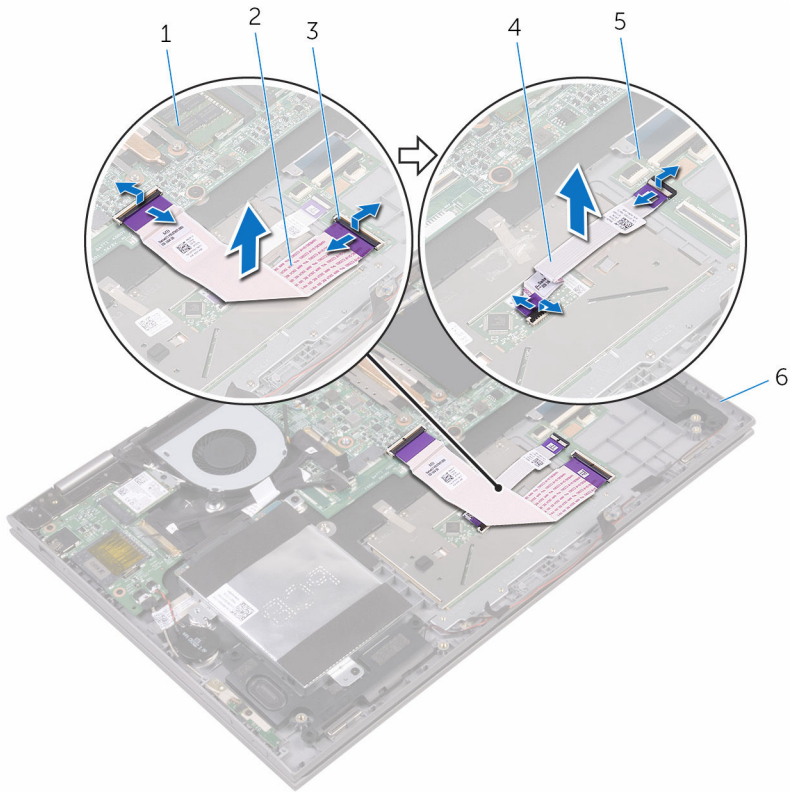

- | | | | |
|---|-----------------------------------|---|-----------------------------------------------|
| 1 | Placa base | 2 | Cable de la placa base secundaria del teclado |
| 3 | Pestillo | 4 | Cable de la superficie táctil |
| 5 | Placa base secundaria del teclado | 6 | Ensamblaje del reposamanos |

- 3** Despegue las piezas de la cinta que fijan la superficie táctil al ensamblaje del reposamanos.
- 4** Extraiga los tornillos que fijan el soporte de la superficie táctil al ensamblaje del reposamanos.

- 5** Levante el soporte del teclado para extraerlo del ensamblaje del reposamanos.

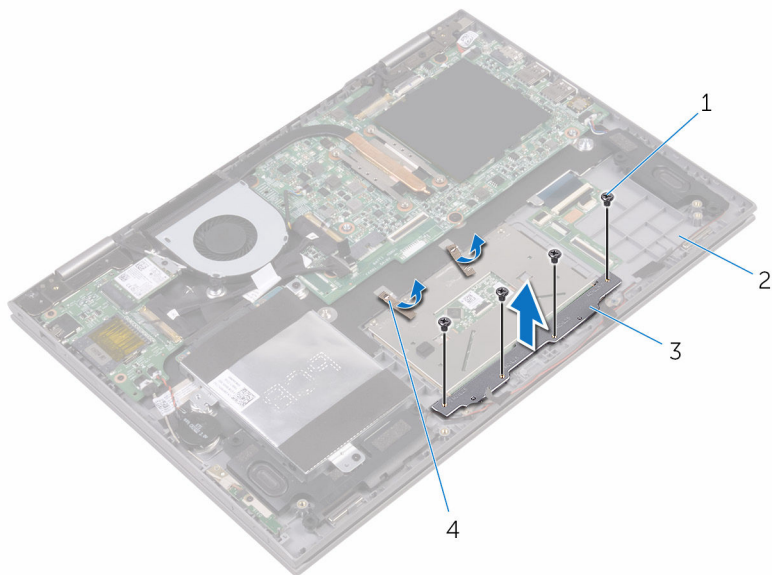

1 Tornillos (4)

2 Ensamblaje del reposamanos

3 Soporte de la superficie táctil

4 cinta (2)

- 6** Extraiga los tornillos que fijan la superficie táctil al ensamblaje del reposamanos.

- 7 Levante la superficie táctil para extraerla del ensamblaje del reposamanos.

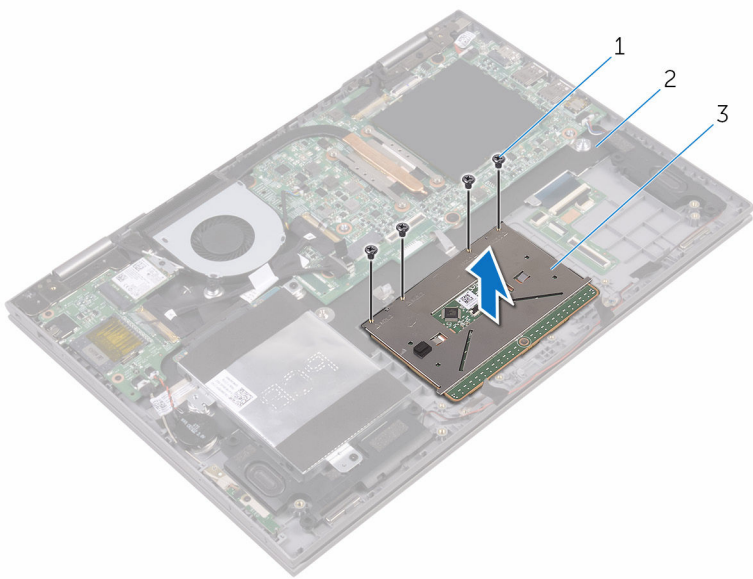

1 Tornillos (4)

2 Ensamblaje del reposamanos

3 Superficie táctil

Colocación de la superficie táctil



AVISO: Antes de manipular el interior del equipo, lea la información de seguridad que se envía con el equipo y siga los pasos descritos en [Antes de manipular el interior del equipo](#). Después de manipular el interior del equipo, siga las instrucciones en [Después de manipular el interior del equipo](#). Para obtener más información sobre prácticas recomendadas de seguridad, visite la página de inicio sobre el cumplimiento de normativas en www.dell.com/regulatory_compliance.

Procedimiento

- 1 Coloque la superficie táctil para extraerla del ensamblaje del reposamanos.
- 2 Alinee los orificios para tornillos de la superficie táctil con los orificios de los tornillos del ensamblaje del reposamanos.
- 3 Coloque los tornillos que fijan la superficie táctil al ensamblaje del reposamanos.
- 4 Alinee los orificios para tornillos del soporte de la superficie táctil con los orificios para tornillos del ensamblaje del reposamanos.
- 5 Coloque los tornillos que fijan el soporte de la superficie táctil al ensamblaje del reposamanos.
- 6 Adhiera las piezas de la cinta que fijan la superficie táctil al ensamblaje del reposamanos.
- 7 Deslice los dos extremos del cable de la superficie táctil en sus respectivos conectores de la superficie táctil y de la placa base secundaria del teclado, y cierre los pestillos para fijar el cable.
- 8 Deslice el cable de la placa base secundaria del teclado en sus respectivos conectores de la placa base y de la placa base secundaria del teclado, y cierre los pestillos para fijar el cable.

Requisitos posteriores

- 1 Coloque la [placa del indicador luminoso de estado](#).
- 2 Coloque la [batería](#).

3 Coloque la [cubierta de la base](#).

Extracción de la placa de E/S



AVISO: Antes de manipular el interior del equipo, lea la información de seguridad que se envía con el equipo y siga los pasos descritos en [Antes de manipular el interior del equipo](#). Después de manipular el interior del equipo, siga las instrucciones en [Después de manipular el interior del equipo](#). Para obtener más información sobre prácticas recomendadas de seguridad, visite la página de inicio sobre el cumplimiento de normativas en www.dell.com/regulatory_compliance.

Requisitos previos

- 1 Extraiga la [cubierta de la base](#).
- 2 Extraiga la [batería](#).
- 3 Extraiga la [tarjeta inalámbrica](#).

Procedimiento

- 1 Despegue la cinta adhesiva que fija el cable de la placa E/S a la placa E/S.
- 2 Desconecte el cable de la placa de E/S de dicha placa.
- 3 Despegue la cinta adhesiva que fija el cable de la placa de los botones de encendido y volumen al ensamblaje del reposamanos.
- 4 Desconecte el cable de la placa de los botones de encendido y volumen de la placa de E/S.
- 5 Desconecte el cable de la batería de tipo botón de la placa de E/S.
- 6 Retire los tornillos que fijan la placa de E/S al ensamblaje del reposamanos.

7 Quite la placa de E/S fuera del ensamblaje del reposamanos.

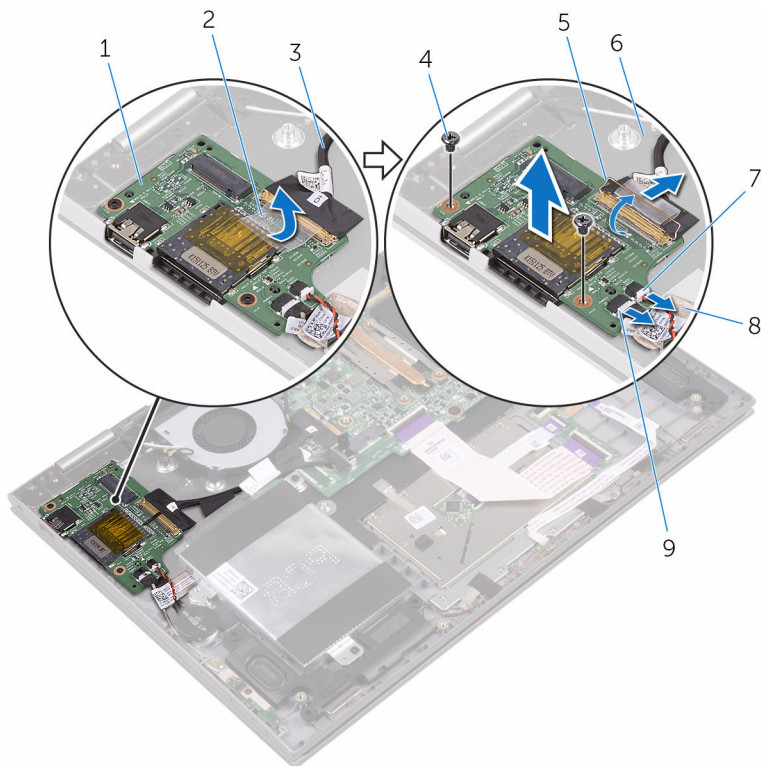

- | | | | |
|---|---------------------------------------------------------|---|----------------------------|
| 1 | Placa de E/S | 2 | cinta |
| 3 | el cable de la placa de E/S | 4 | Tornillos (2) |
| 5 | Pestillo | 6 | Ensamblaje del reposamanos |
| 7 | Cable de la batería de tipo botón | 8 | cinta |
| 9 | Cable de la placa de los botones de encendido y volumen | | |

Colocación de la placa de E/S



AVISO: Antes de manipular el interior del equipo, lea la información de seguridad que se envía con el equipo y siga los pasos descritos en [Antes de manipular el interior del equipo](#). Después de manipular el interior del equipo, siga las instrucciones en [Después de manipular el interior del equipo](#). Para obtener más información sobre prácticas recomendadas de seguridad, visite la página de inicio sobre el cumplimiento de normativas en www.dell.com/regulatory_compliance.

Procedimiento

- 1 Coloque la placa de E/S en el ensamblaje del reposamanos.
- 2 Alinee el orificio del tornillo de la placa de E/S con el orificio del ensamblaje del reposamanos.
- 3 Coloque el tornillo que fija la placa de E/S al ensamblaje del reposamanos.
- 4 Conecte el cable de la placa de los botones de encendido y volumen y el cable de la batería de tipo botón a la placa de E/S.
- 5 Conecte el cable de la placa de E/S a dicha placa.
- 6 Adhiera la cinta adhesiva que fija el cable de la placa de los botones de encendido y volumen al ensamblaje del reposamanos.
- 7 Pegue la cinta que fija el cable de la placa de E/S a ésta.

Requisitos posteriores

- 1 Coloque la [tarjeta inalámbrica](#).
- 2 Coloque la [batería](#).
- 3 Coloque la [cubierta de la base](#).

Extracción del ensamblaje de la pantalla



AVISO: Antes de manipular el interior del equipo, lea la información de seguridad que se envía con el equipo y siga los pasos descritos en [Antes de manipular el interior del equipo](#). Después de manipular el interior del equipo, siga las instrucciones en [Después de manipular el interior del equipo](#). Para obtener más información sobre prácticas recomendadas de seguridad, visite la página de inicio sobre el cumplimiento de normativas en www.dell.com/regulatory_compliance.

Requisitos previos

- 1 Extraiga la [cubierta de la base](#).
- 2 Extraiga la [batería](#).
- 3 Extraiga la [tarjeta inalámbrica](#).

Procedimiento

- 1 Despegue las piezas de la cinta que fijan el cable de la pantalla y el cable de la placa de la pantalla táctil a la placa base.

- 2 Abra los pestillos para desconectar el cable de la pantalla y el cable de la placa de la pantalla táctil de la placa base.

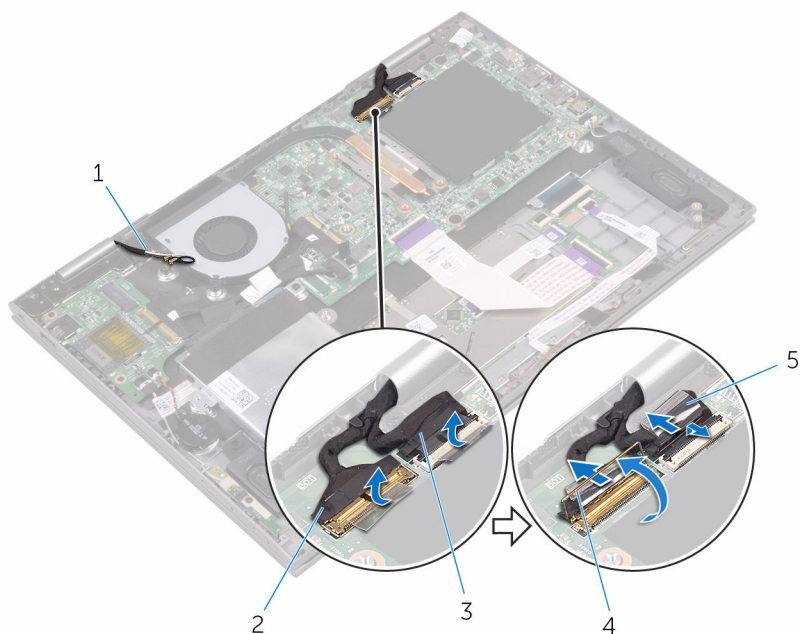

- | | | | |
|---|-----------------------------------------|---|----------------------|
| 1 | Cables de la antena (2) | 2 | Cable de la pantalla |
| 3 | Cable de la placa de la pantalla táctil | 4 | Pestillo |
| 5 | cinta (2) | | |

- 3 Gire el equipo y abra la pantalla lo máximo posible.

⚠ PRECAUCIÓN: Coloque el equipo sobre una superficie suave y limpia para evitar que se raye la pantalla.

- 4 Coloque el equipo situado hacia abajo sobre una superficie plana.

- 5 Retire los tornillos que fijan el ensamblaje de la pantalla al ensamblaje del reposamanos.

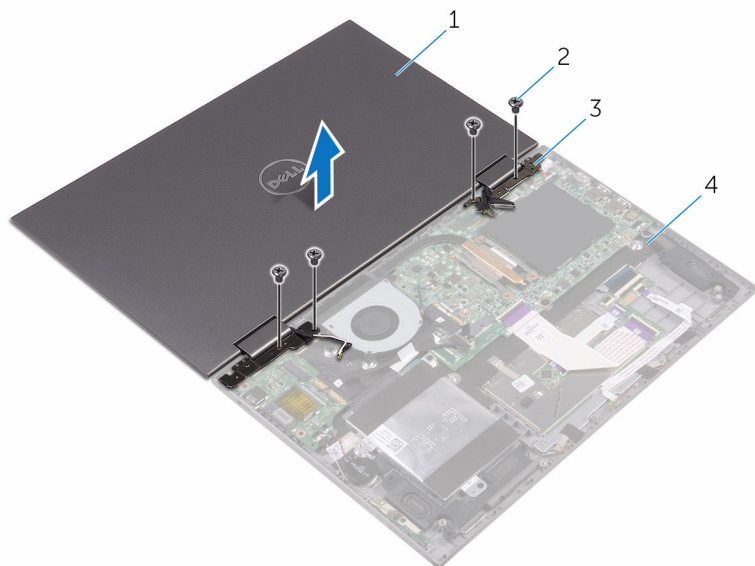

- | | | | |
|---|------------------------------|---|----------------------------|
| 1 | el ensamblaje de la pantalla | 2 | Tornillos (4) |
| 3 | Bisagras de la pantalla (2) | 4 | Ensamblaje del reposamanos |

- 6 Levante el ensamblaje de la pantalla y retírelo del ensamblaje del reposamanos.



- 1 el ensamblaje de la pantalla

Colocación del ensamblaje de la pantalla

 **AVISO:** Antes de manipular el interior del equipo, lea la información de seguridad que se envía con el equipo y siga los pasos descritos en [Antes de manipular el interior del equipo](#). Después de manipular el interior del equipo, siga las instrucciones en [Después de manipular el interior del equipo](#). Para obtener más información sobre prácticas recomendadas de seguridad, visite la página de inicio sobre el cumplimiento de normativas en www.dell.com/regulatory_compliance.

Procedimiento

 **PRECAUCIÓN:** Coloque el equipo sobre una superficie suave y limpia para evitar que se raye la pantalla.

- 1 Coloque el ensamblaje de la pantalla situado hacia abajo en el ensamblaje del reposamanos.
- 2 Alinee los orificios de los tornillos de las bisagras de la pantalla con los orificios de los tornillos del ensamblaje del reposamanos.
- 3 Reemplace los tornillos que fijan el ensamblaje de la pantalla al ensamblaje del reposamanos.
- 4 Cierre la pantalla y coloque el equipo boca abajo.
- 5 Deslice el cable de la pantalla y el cable de la placa de la pantalla táctil en sus respectivos conectores de la placa base y cierre los pestillos para fijar los cables.
- 6 Adhiera las piezas de la cinta que fijan el cable de la pantalla y el cable de la placa de la pantalla táctil a sus respectivos conectores de la placa base.

Requisitos posteriores

- 1 Coloque la [tarjeta inalámbrica](#).
- 2 Coloque la [batería](#).
- 3 Coloque la [cubierta de la base](#).

Extracción del puerto del adaptador de alimentación



AVISO: Antes de manipular el interior del equipo, lea la información de seguridad que se envía con el equipo y siga los pasos descritos en [Antes de manipular el interior del equipo](#). Después de manipular el interior del equipo, siga las instrucciones en [Después de manipular el interior del equipo](#). Para obtener más información sobre prácticas recomendadas de seguridad, visite la página de inicio sobre el cumplimiento de normativas en www.dell.com/regulatory_compliance.

Requisitos previos

- 1 Extraiga la [cubierta de la base](#).
- 2 Extraiga la [batería](#).
- 3 Extraiga la [tarjeta inalámbrica](#).
- 4 Extraiga el [ensamblaje de la pantalla](#).

Procedimiento

- 1 Desconecte el cable del puerto del adaptador de alimentación de la placa base.
- 2 Extraiga el tornillo que asegura el puerto del adaptador de alimentación al ensamblaje del reposamanos.

3 Levante el puerto del adaptador de alimentación y extráigalo del ensamblaje del reposamanos.

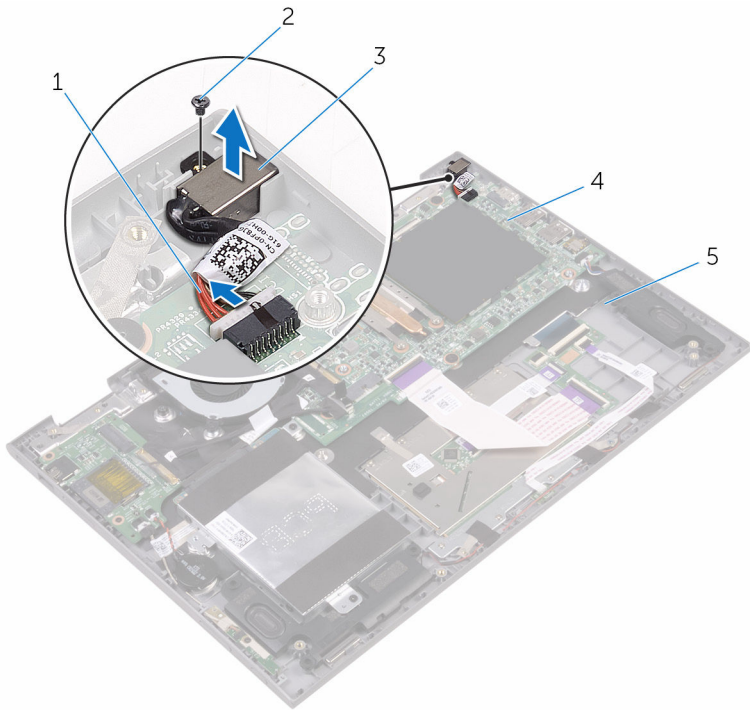

- 1 Cable del puerto del adaptador de alimentación
- 3 Puerto del adaptador de alimentación
- 5 Ensamblaje del reposamanos

- 2 Tornillo
- 4 Placa base

Colocación del puerto del adaptador de alimentación



AVISO: Antes de manipular el interior del equipo, lea la información de seguridad que se envía con el equipo y siga los pasos descritos en [Antes de manipular el interior del equipo](#). Después de manipular el interior del equipo, siga las instrucciones en [Después de manipular el interior del equipo](#). Para obtener más información sobre prácticas recomendadas de seguridad, visite la página de inicio sobre el cumplimiento de normativas en www.dell.com/regulatory_compliance.

Procedimiento

- 1 Coloque el puerto del adaptador de alimentación en la ranura del ensamblaje del reposamanos.
- 2 Alinee el orificio para tornillos del puerto del adaptador de alimentación con el orificio para tornillos en el ensamblaje del reposamanos.
- 3 Coloque el tornillo que fija el puerto del adaptador de alimentación al ensamblaje del reposamanos.
- 4 Conecte el cable del puerto del adaptador de alimentación a la placa base.

Requisitos posteriores

- 1 Coloque el [ensamblaje de la pantalla](#).
- 2 Coloque la [tarjeta inalámbrica](#).
- 3 Coloque la [batería](#).
- 4 Coloque la [cubierta de la base](#).

Extracción de la placa base



AVISO: Antes de manipular el interior del equipo, lea la información de seguridad que se envía con el equipo y siga los pasos descritos en [Antes de manipular el interior del equipo](#). Después de manipular el interior del equipo, siga las instrucciones en [Después de manipular el interior del equipo](#). Para obtener más información sobre prácticas recomendadas de seguridad, visite la página de inicio sobre el cumplimiento de normativas en www.dell.com/regulatory_compliance.



NOTA: La etiqueta de servicio de su equipo se encuentra en la placa base. Debe introducir la etiqueta de servicio en el programa de configuración del BIOS después de volver a colocar la placa base.



NOTA: La colocación de la placa base elimina los cambios realizados en el BIOS mediante el programa de configuración del BIOS. Debe realizar los cambios correspondientes de nuevo después de volver a colocar la placa base.



NOTA: Antes de desconectar los cables de la placa base, observe la ubicación de los conectores. De esta manera, podrá volver a conectarlos de forma correcta una vez que coloque la placa base.

Requisitos previos

- 1 Extraiga la [cubierta de la base](#).
- 2 Extraiga la [batería](#).
- 3 Extraiga los [módulos de memoria](#).
- 4 Extraiga el [ventilador](#).
- 5 Extraiga el [disipador de calor](#).

Procedimiento

- 1 Despegue las piezas de la cinta que fijan el cable de la pantalla y el cable de la placa de la pantalla táctil a la placa base.

- 2** Despegue la cinta adhesiva que fija el cable de la placa de E/S a la placa base.

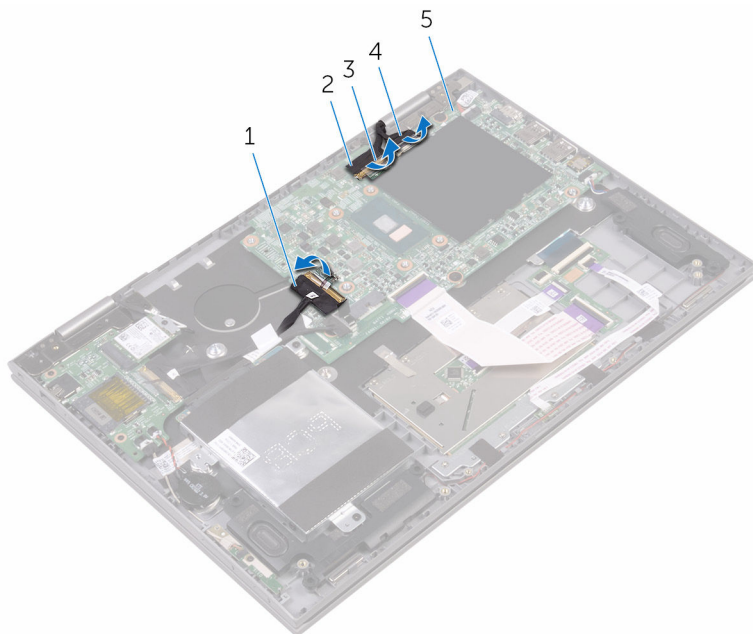

- | | | | |
|---|-----------------------------|---|-----------------------------|
| 1 | el cable de la placa de E/S | 2 | Cable de la pantalla |
| 3 | Cinta (3) | 4 | Cable de la pantalla táctil |
| 5 | Placa base | | |

- 3** Abra los pestillos para desconectar el cable de la pantalla y el cable de la placa de la pantalla táctil de la placa base.
- 4** Levante el pestillo y desconecte el cable de la placa de E/S de la placa base.
- 5** Desconecte el cable del adaptador de alimentación y el cable del altavoz de la placa base.
- 6** Levante el pestillo y desconecte el cable de la placa base secundaria del teclado de la placa base.

7 Desconecte el cable de la unidad de disco duro de la placa base.

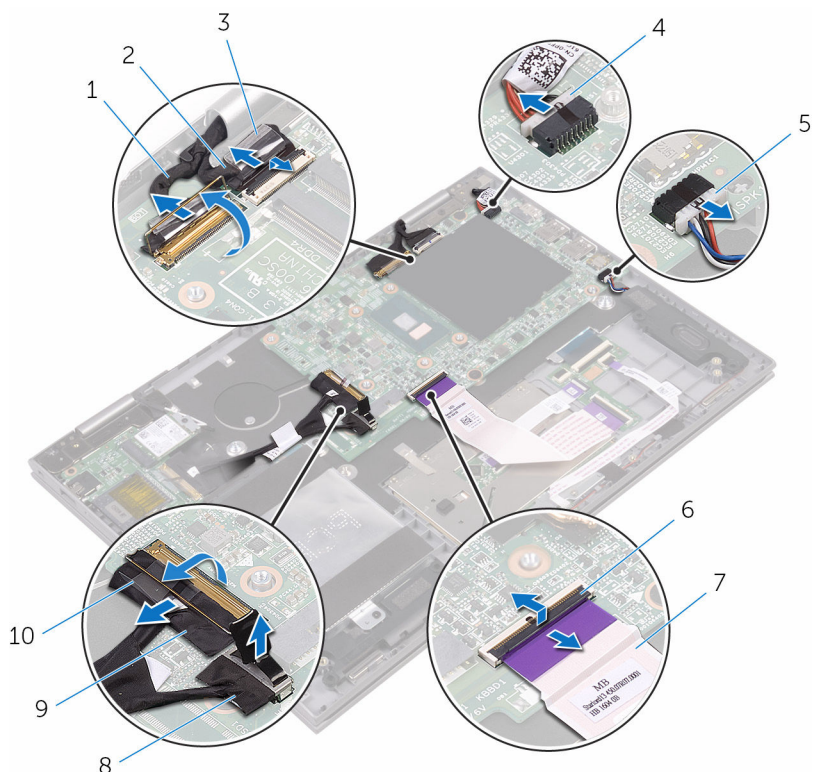

1 Cable de la pantalla

3 cinta

5 el cable del altavoz

7 Cable de la placa base
secundaria del teclado

9 el cable de la placa de E/S

2 Cable de la pantalla táctil

4 Cable del puerto del
adaptador de alimentación

6 Pestillo

8 Cable de la unidad de
disco duro

10 cinta

8 Retire los tornillos que fijan la placa base al ensamblaje del reposamano.

9 Levante la placa base para retirarla del ensamblaje del reposamanos.

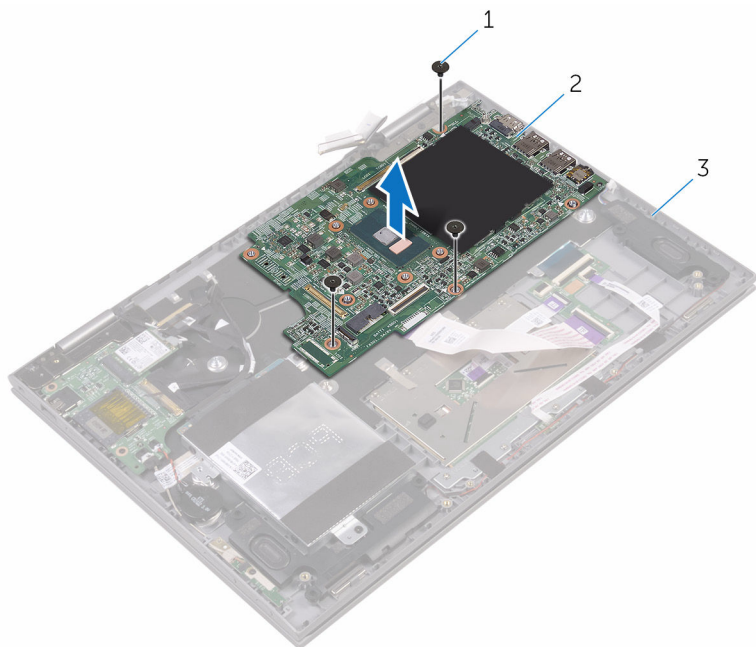



1 Tornillo

2 Placa base

3 Ensamblaje del reposamanos

Colocación de la placa base

 **AVISO:** Antes de manipular el interior del equipo, lea la información de seguridad que se envía con el equipo y siga los pasos descritos en [Antes de manipular el interior del equipo](#). Después de manipular el interior del equipo, siga las instrucciones en [Después de manipular el interior del equipo](#). Para obtener más información sobre prácticas recomendadas de seguridad, visite la página de inicio sobre el cumplimiento de normativas en www.dell.com/regulatory_compliance.

 **NOTA:** La etiqueta de servicio de su equipo se encuentra en la placa base. Debe introducir la etiqueta de servicio en el programa de configuración del BIOS después de volver a colocar la placa base.

 **NOTA:** La colocación de la placa base elimina los cambios realizados en el BIOS mediante el programa de configuración del BIOS. Debe realizar los cambios correspondientes de nuevo después de volver a colocar la placa base.

Procedimiento

- 1 Alinee los orificios de los tornillos de la placa base con los orificios de los tornillos del ensamblaje del reposamanos.
- 2 Coloque el tornillo que fija la placa base al ensamblaje del reposamanos.
- 3 Deslice el cable de la placa de E/S en el conector de la placa base y cierre el pestillo para fijar el cable.
- 4 Pegue la cinta que fija el cable de la placa de E/S a la placa base.
- 5 Conecte el cable del puerto del adaptador de alimentación y el cable del altavoz a la placa base.
- 6 Deslice el cable de la placa base secundaria del teclado en el conector de la placa base y cierre el pestillo para fijar el cable.
- 7 Conecte el cable de la unidad de disco duro a la placa base.
- 8 Deslice el cable de la pantalla y el cable de la placa de la pantalla táctil en sus respectivos conectores y cierre los pestillos para fijar los cables.
- 9 Adhiera las piezas de la cinta que fijan el cable de la pantalla y el cable de la placa de la pantalla táctil a la placa base.

Requisitos posteriores

- 1 Coloque el [disipador de calor](#).
- 2 Coloque el [ventilador](#).
- 3 Coloque los [módulos de memoria](#).
- 4 Coloque la [batería](#).
- 5 Coloque la [cubierta de la base](#).

Introducción de la etiqueta de servicio en el programa de configuración del BIOS

- 1 Encienda (o reinicie) el equipo.
- 2 Pulse F2 cuando aparezca el logotipo de Dell para entrar en el programa de configuración del BIOS.
- 3 Vaya a la pestaña **Principal** y escriba la etiqueta de servicio en el campo **Entrada de la etiqueta de servicio**.

Extracción el ensamblaje del teclado y del reposamanos



AVISO: Antes de manipular el interior del equipo, lea la información de seguridad que se envía con el equipo y siga los pasos descritos en [Antes de manipular el interior del equipo](#). Después de manipular el interior del equipo, siga las instrucciones en [Después de manipular el interior del equipo](#). Para obtener más información sobre prácticas recomendadas de seguridad, visite la página de inicio sobre el cumplimiento de normativas en www.dell.com/regulatory_compliance.

Requisitos previos

- 1 Extraiga la [cubierta de la base](#).
- 2 Extraiga la [batería](#).
- 3 Extraiga los [módulos de memoria](#).
- 4 Extraiga la [batería de tipo botón](#).
- 5 Extraiga la [unidad de disco duro](#).
- 6 Extraiga la [tarjeta inalámbrica](#).
- 7 Extraiga la [placa base secundaria del teclado](#).
- 8 Extraiga la [superficie táctil](#).
- 9 Extraiga el [ventilador](#).
- 10 Extraiga el [disipador de calor](#).
- 11 Extraiga la [placa de E/S](#).
- 12 Extraiga la [placa de los botones de encendido y volumen](#).
- 13 Extraiga la [placa del indicador luminoso de estado](#).
- 14 Retire los [altavoces](#).
- 15 Extraiga el [ensamblaje de la pantalla](#).
- 16 Extraiga el [puerto del adaptador de alimentación](#).
- 17 Extraiga la [placa base](#).

Procedimiento

Después de realizar los pasos de requisitos previos, nos queda el ensamblaje del teclado y del reposamanos.

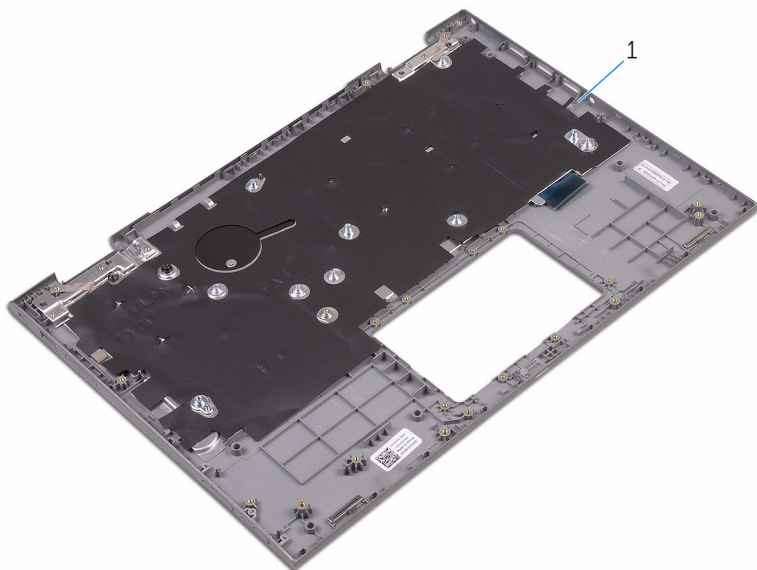

- 1 el reposamanos

Colocación del ensamblaje del teclado y del reposamanos



AVISO: Antes de manipular el interior del equipo, lea la información de seguridad que se envía con el equipo y siga los pasos descritos en [Antes de manipular el interior del equipo](#). Después de manipular el interior del equipo, siga las instrucciones en [Después de manipular el interior del equipo](#). Para obtener más información sobre prácticas recomendadas de seguridad, visite la página de inicio sobre el cumplimiento de normativas en www.dell.com/regulatory_compliance.

Procedimiento

Coloque el ensamblaje del teclado y del reposamanos en una superficie plana con el teclado situado hacia abajo.

Requisitos posteriores

- 1 Sustituya la [placa base](#).
- 2 Coloque el [puerto del adaptador de alimentación](#).
- 3 Coloque el [ensamblaje de la pantalla](#).
- 4 Coloque los [altavoces](#).
- 5 Coloque la [placa del indicador luminoso de estado](#).
- 6 Coloque la [placa de los botones de encendido y volumen](#).
- 7 Coloque la [placa de E/S](#).
- 8 Coloque el [disipador de calor](#).
- 9 Coloque el [ventilador](#).
- 10 Coloque la [superficie táctil](#).
- 11 Coloque la [placa base secundaria del teclado](#).
- 12 Coloque la [tarjeta inalámbrica](#).
- 13 Coloque la [unidad de disco duro](#).
- 14 Coloque la [batería de celda tipo botón](#).
- 15 Coloque los [módulos de memoria](#).
- 16 Coloque la [batería](#).

17 Coloque la [cubierta de la base](#).

Extracción del panel de la pantalla



AVISO: Antes de manipular el interior del equipo, lea la información de seguridad que se envía con el equipo y siga los pasos descritos en [Antes de manipular el interior del equipo](#). Después de manipular el interior del equipo, siga las instrucciones en [Después de manipular el interior del equipo](#). Para obtener más información sobre prácticas recomendadas de seguridad, visite la página de inicio sobre el cumplimiento de normativas en www.dell.com/regulatory_compliance.

Requisitos previos

- 1 Extraiga la [cubierta de la base](#).
- 2 Extraiga la [batería](#).
- 3 Extraiga el [ensamblaje de la pantalla](#).

Procedimiento

- 1 Extraiga el cable de la pantalla de las guías de enrutamiento en el interior de las cubiertas de las bisagras.

- 2** Con una punta trazadora de plástico, haga palanca en el ensamblaje del panel de la pantalla para extraerlo del ensamblaje de la antena y la cubierta posterior de la pantalla.

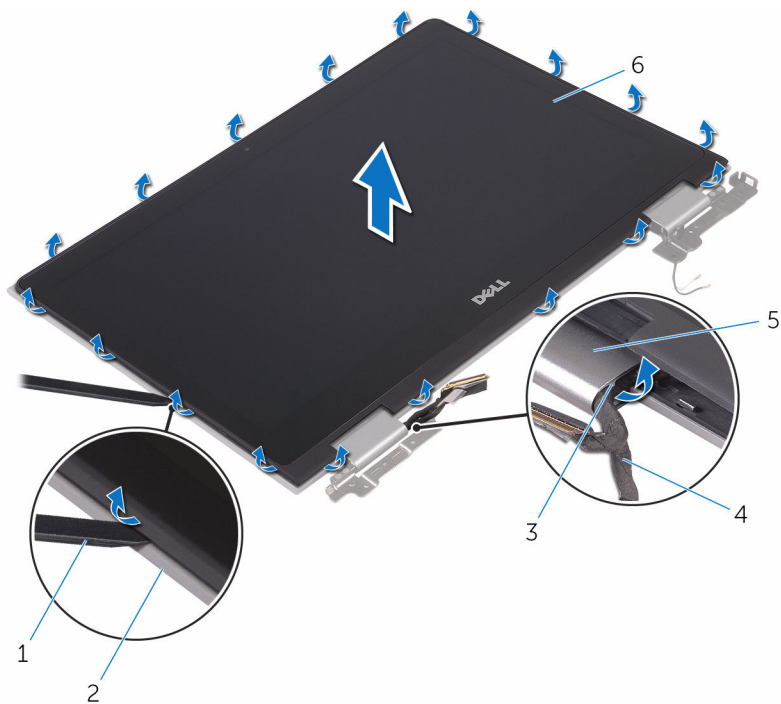

- | | | | |
|---|-----------------------------|---|-----------------------------------|
| 1 | Punta trazadora de plástico | 2 | Cubierta posterior de la pantalla |
| 3 | Guías de colocación | 4 | Cable de la pantalla |
| 5 | Cubiertas de las bisagras | 6 | el panel de la pantalla |

- 3** Gire el ensamblaje del panel de la pantalla.

- 4** Extraiga la [cámara](#)

5 Extraiga la [placa del sensor](#).

Después de realizar los pasos anteriores, quedará el panel de la pantalla.



1 el panel de la pantalla

Colocación del panel de la pantalla



AVISO: Antes de manipular el interior del equipo, lea la información de seguridad que se envía con el equipo y siga los pasos descritos en [Antes de manipular el interior del equipo](#). Después de manipular el interior del equipo, siga las instrucciones en [Después de manipular el interior del equipo](#). Para obtener más información sobre prácticas recomendadas de seguridad, visite la página de inicio sobre el cumplimiento de normativas en www.dell.com/regulatory_compliance.

Procedimiento

- 1 Coloque el panel de la pantalla sobre una superficie plana.
- 2 Coloque la [placa del sensor](#).
- 3 Coloque la [cámara](#).
- 4 Gire el ensamblaje del panel de la pantalla.
- 5 Pase el cable de la pantalla por las guías de colocación en el interior de las cubiertas de las bisagras.
- 6 Alinee el ensamblaje del panel de la pantalla con el ensamblaje de la antena y con la cubierta posterior de la pantalla, y encaje con cuidado el ensamblaje del panel de la pantalla en su lugar.

Requisitos posteriores

- 1 Coloque el [ensamblaje de la pantalla](#).
- 2 Coloque la [batería](#).
- 3 Coloque la [cubierta de la base](#).

Extracción del ensamblaje de la antena y la cubierta posterior de la pantalla



AVISO: Antes de manipular el interior del equipo, lea la información de seguridad que se envía con el equipo y siga los pasos descritos en [Antes de manipular el interior del equipo](#). Después de manipular el interior del equipo, siga las instrucciones en [Después de manipular el interior del equipo](#). Para obtener más información sobre prácticas recomendadas de seguridad, visite la página de inicio sobre el cumplimiento de normativas en www.dell.com/regulatory_compliance.

Requisitos previos

- 1 Extraiga la [cubierta de la base](#).
- 2 Extraiga la [batería](#).
- 3 Extraiga el [ensamblaje de la pantalla](#).
- 4 Siga el procedimiento del paso 1 al paso 2 en "[Extracción del panel de la pantalla](#)".

Procedimiento

Después de realizar los pasos de requisitos previos, quedará el ensamblaje de la antena y la cubierta posterior de la pantalla

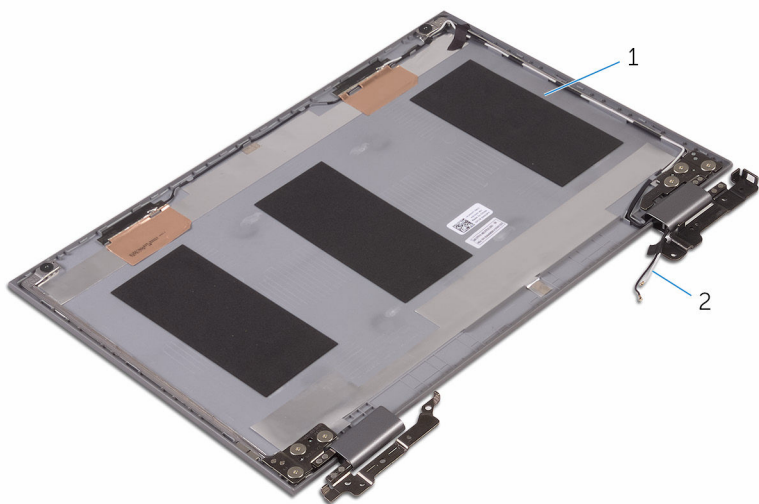

1 ensamblaje de la antena y la cubierta posterior de la pantalla

2 Cables de antena

Colocación del ensamblaje de antena y la cubierta posterior de la pantalla



AVISO: Antes de manipular el interior del equipo, lea la información de seguridad que se envía con el equipo y siga los pasos descritos en [Antes de manipular el interior del equipo](#). Después de manipular el interior del equipo, siga las instrucciones en [Después de manipular el interior del equipo](#). Para obtener más información sobre prácticas recomendadas de seguridad, visite la página de inicio sobre el cumplimiento de normativas en www.dell.com/regulatory_compliance.

Procedimiento

Coloque el ensamblaje de la antena y la cubierta posterior de la pantalla en una superficie plana.

Requisitos posteriores

- 1 Coloque el [panel de la pantalla](#).
- 2 Coloque el [ensamblaje de la pantalla](#).
- 3 Coloque la [batería](#).
- 4 Coloque la [cubierta de la base](#).

Extracción de la cámara



AVISO: Antes de manipular el interior del equipo, lea la información de seguridad que se envía con el equipo y siga los pasos descritos en [Antes de manipular el interior del equipo](#). Después de manipular el interior del equipo, siga las instrucciones en [Después de manipular el interior del equipo](#). Para obtener más información sobre prácticas recomendadas de seguridad, visite la página de inicio sobre el cumplimiento de normativas en www.dell.com/regulatory_compliance.

Requisitos previos

- 1 Extraiga la [cubierta de la base](#).
- 2 Extraiga la [batería](#).
- 3 Extraiga el [ensamblaje de la pantalla](#).
- 4 Siga el procedimiento del paso 1 al paso 3 en "[Extracción del panel de la pantalla](#)".

Procedimiento



PRECAUCIÓN: Coloque el ensamblaje del panel de la pantalla sobre una superficie suave y limpia para evitar que se raye la pantalla.

- 1 Con una punta trazadora de plástico, haga palanca en el módulo de la cámara para extraerlo del panel de la pantalla.

- 2 Gire la cámara y despegue la cinta para desconectar el cable de la cámara del módulo de la cámara.

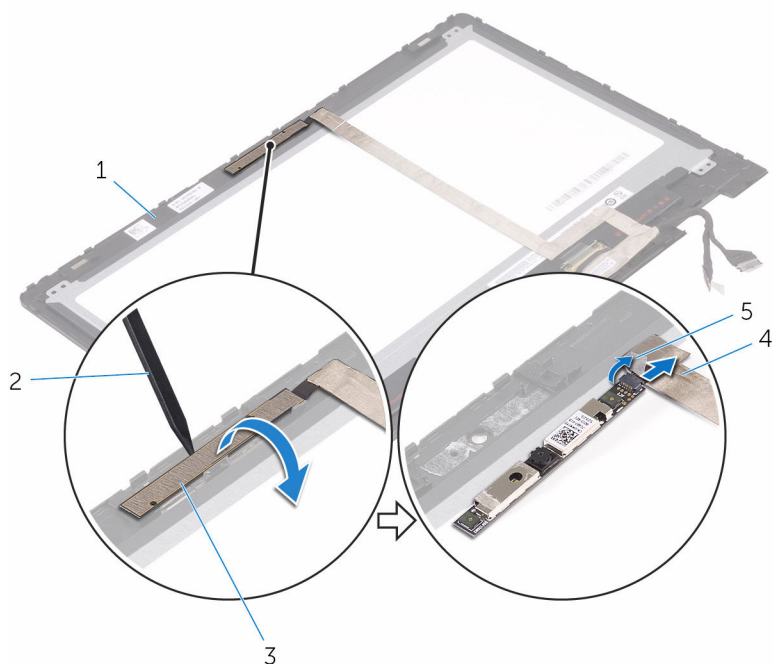

1 el panel de la pantalla

2 Punta trazadora de plástico

3 Módulo de la cámara

4 Cable de la cámara

5 cinta

Colocación de la cámara



AVISO: Antes de manipular el interior del equipo, lea la información de seguridad que se envía con el equipo y siga los pasos descritos en [Antes de manipular el interior del equipo](#). Después de manipular el interior del equipo, siga las instrucciones en [Después de manipular el interior del equipo](#). Para obtener más información sobre prácticas recomendadas de seguridad, visite la página de inicio sobre el cumplimiento de normativas en www.dell.com/regulatory_compliance.

Procedimiento

- 1 Conecte el cable de la cámara a su módulo.
- 2 Adhiera la cinta que fija el cable de la cámara al módulo de la misma.
- 3 Mediante las marcas de alineación, coloque el módulo de la cámara en el panel de la pantalla y encájelo en su lugar.

Requisitos posteriores

- 1 Siga el procedimiento del paso 4 al paso 6 en "[Colocación del panel de la pantalla](#)".
- 2 Coloque el [ensamblaje de la pantalla](#).
- 3 Coloque la [batería](#).
- 4 Coloque la [cubierta de la base](#).

Extracción del cable de la pantalla



AVISO: Antes de manipular el interior del equipo, lea la información de seguridad que se envía con el equipo y siga los pasos descritos en [Antes de manipular el interior del equipo](#). Después de manipular el interior del equipo, siga las instrucciones en [Después de manipular el interior del equipo](#). Para obtener más información sobre prácticas recomendadas de seguridad, visite la página de inicio sobre el cumplimiento de normativas en www.dell.com/regulatory_compliance.

Requisitos previos

- 1 Extraiga la [cubierta de la base](#).
- 2 Extraiga la [batería](#).
- 3 Extraiga el [ensamblaje de la pantalla](#).
- 4 Siga el procedimiento del paso 1 al paso 3 en "[Extracción del panel de la pantalla](#)".
- 5 Extraiga la [cámara](#)

Procedimiento

- 1 Despegue la cinta y abra el pestillo para desconectar el cable de la pantalla del panel de la pantalla.
- 2 Despegue la cinta del cable de la placa del sensor y desconecte el cable de la placa del sensor.
- 3 Abra el pestillo del conector y desconecte el cable de la pantalla.
- 4 Observe la colocación del cable de la pantalla y extráigalo de las guías de colocación del panel de la pantalla.

5 Levante el cable de la pantalla para extraerlo del panel de la pantalla.

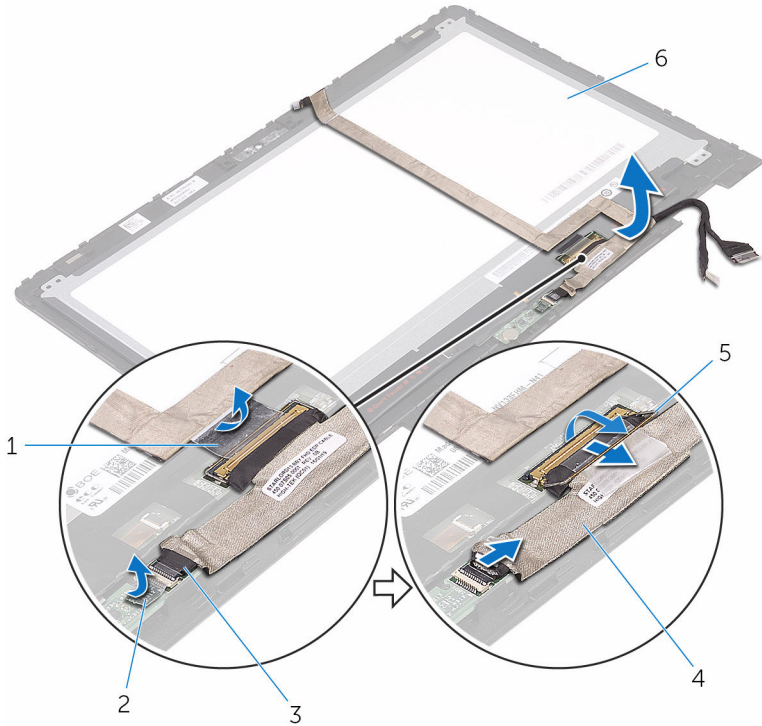

1 cinta

3 Cable de la placa del sensor

5 Pestillo

2 Cinta del cable de la placa del sensor

4 Cable de la pantalla

6 el panel de la pantalla

Colocación del cable de la pantalla

 **AVISO:** Antes de manipular el interior del equipo, lea la información de seguridad que se envía con el equipo y siga los pasos descritos en [Antes de manipular el interior del equipo](#). Después de manipular el interior del equipo, siga las instrucciones en [Después de manipular el interior del equipo](#). Para obtener más información sobre prácticas recomendadas de seguridad, visite la página de inicio sobre el cumplimiento de normativas en www.dell.com/regulatory_compliance.

Procedimiento

- 1 Coloque el cable de la pantalla en las guías de colocación del panel de la pantalla.
- 2 Deslice el cable de la pantalla en el conector y presione el pestillo para fijar el cable.
- 3 Deslice el cable de la placa del sensor en el conector del sensor y presione el pestillo para fijar el cable.
- 4 Adhiera la cinta del cable de la placa del sensor.
- 5 Pegue la cinta que fija el cable de la pantalla al panel.

Requisitos posteriores

- 1 Siga el procedimiento del paso 4 al paso 6 en "[Colocación del panel de la pantalla](#)".
- 2 Coloque el [ensamblaje de la pantalla](#).
- 3 Coloque la [cámara](#).
- 4 Coloque la [batería](#).
- 5 Coloque la [cubierta de la base](#).

Extracción de la placa del sensor

-  **AVISO:** Antes de manipular el interior del equipo, lea la información de seguridad que se envía con el equipo y siga los pasos descritos en [Antes de manipular el interior del equipo](#). Después de manipular el interior del equipo, siga las instrucciones en [Después de manipular el interior del equipo](#). Para obtener más información sobre prácticas recomendadas de seguridad, visite la página de inicio sobre el cumplimiento de normativas en www.dell.com/regulatory_compliance.

Requisitos previos

- 1 Extraiga la [cubierta de la base](#).
- 2 Extraiga la [batería](#).
- 3 Extraiga el [ensamblaje de la pantalla](#).
- 4 Siga el procedimiento del paso 1 al paso 3 en "[Extracción del panel de la pantalla](#)".

Procedimiento

-  **PRECAUCIÓN:** Coloque el ensamblaje del panel de la pantalla sobre una superficie suave y limpia para evitar que se raye la pantalla.
- 1 Extraiga el tornillo que fija la placa del sensor al panel de la pantalla.
 - 2 Despegue la cinta y abra el pestillo para desconectar el cable de la placa del sensor de la placa del sensor.

3 Levante la placa del sensor del panel de la pantalla.

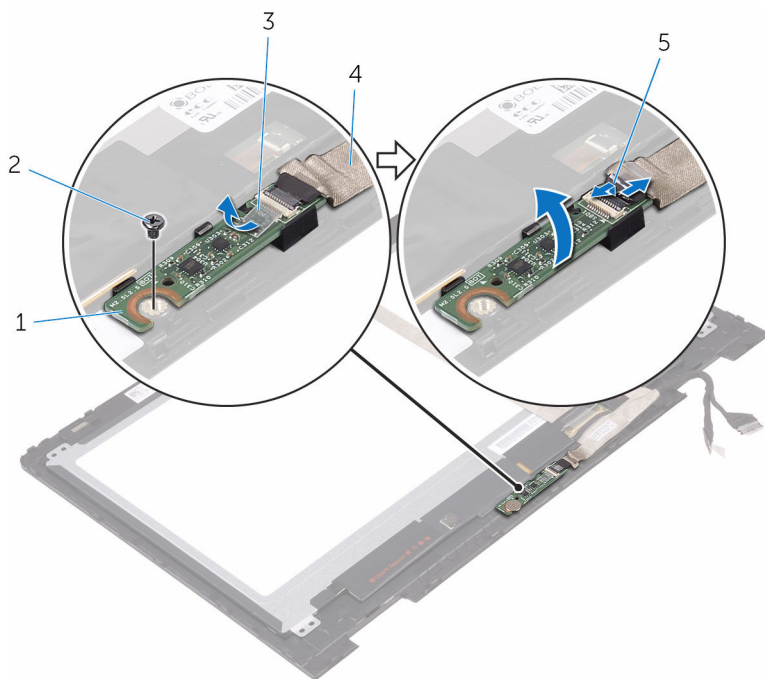

1 Placa del sensor

3 cinta

5 Pestillo

2 Tornillo

4 Cable de la placa del sensor

Colocación de la placa del sensor



AVISO: Antes de manipular el interior del equipo, lea la información de seguridad que se envía con el equipo y siga los pasos descritos en [Antes de manipular el interior del equipo](#). Después de manipular el interior del equipo, siga las instrucciones en [Después de manipular el interior del equipo](#). Para obtener más información sobre prácticas recomendadas de seguridad, visite la página de inicio sobre el cumplimiento de normativas en www.dell.com/regulatory_compliance.

Procedimiento

- 1 Alinee el orificio para tornillos de la placa del sensor con el panel de la pantalla y encaje la placa del sensor en su lugar.
- 2 Deslice el cable de la placa del sensor en la ranura de la placa del sensor y presione el pestillo para fijar el cable.
- 3 Adhiera la cinta sobre el conector de la placa del sensor para fijar el cable.
- 4 Coloque el tornillo que fija la placa del sensor al panel de la pantalla.

Requisitos posteriores

- 1 Siga el procedimiento del paso 4 al paso 6 en "[Colocación del panel de la pantalla](#)".
- 2 Coloque el [ensamblaje de la pantalla](#).
- 3 Coloque la [batería](#).
- 4 Coloque la [cubierta de la base](#).

Actualización del BIOS

Puede que deba actualizar el BIOS cuando una actualización esté disponible o después de colocar la placa base. Para actualizar el BIOS:

- 1 Encienda el equipo.
- 2 Vaya a www.dell.com/support.
- 3 Haga clic o toque **Soporte de productos**, introduzca la Etiqueta de servicio de su equipo y haga clic en **Enviar**.
 **NOTA:** Si no tiene la etiqueta de servicio, utilice la función de detección automática o busque de forma manual el modelo de su equipo.
- 4 Haga clic o toque **Controladores y descargas** → **Encontrarlo yo mismo**.
- 5 Seleccione el sistema operativo instalado en el equipo.
- 6 Desplácese por la página y amplíe el **BIOS**.
- 7 Haga clic o toque **Descargar** para descargar la versión más reciente del BIOS para su equipo.
- 8 Después de finalizar la descarga, vaya a la carpeta donde guardó el archivo de actualización del BIOS.
- 9 Haga clic dos veces o toque dos veces el icono del archivo de actualización del BIOS y siga las instrucciones que aparecen en pantalla.

Tecnología y componentes

Audio

El equipo Inspiron-5378 se envía con Realtek ALC3253 con Waves MaxxAudio Pro, que es el programa de utilidad para ajustar diversas opciones de sonido.

 **NOTA:** Los controladores de audio ya están instalados en el equipo.

Descarga del controlador de audio.

- 1 Encienda el equipo.
- 2 Vaya a www.dell.com/support.
- 3 Haga clic o toque **Soporte de productos**, introduzca la Etiqueta de servicio de su equipo y haga clic en **Enviar**.

 **NOTA:** Si no tiene la etiqueta de servicio, utilice la función de detección automática o busque de forma manual el modelo de su equipo.

- 4 Haga clic o toque **Controladores y descargas** → **Encontrarlo yo mismo**.
- 5 Desplácese por la página y amplíe **Audio**.
- 6 Haga clic o toque **Descargar** para descargar el controlador de audio para su equipo.
- 7 Después de finalizar la descarga, vaya a la carpeta donde guardó el archivo del controlador de audio.
- 8 Haga clic dos veces o toque dos veces el icono del archivo de controlador de audio y siga las instrucciones que aparecen en pantalla para instalar el controlador.

Identificación del controlador de audio

- 1 En la barra de tareas, haga clic o toque el cuadro de búsqueda y, a continuación, escriba `Device Manager`.
- 2 Haga clic o toque **Administrador de dispositivos**.
Se muestra la ventana **Administrador de dispositivos**.

- 3 Amplíe **Controladores de audio, vídeo y juego** para ver el controlador de audio.

Antes de la instalación

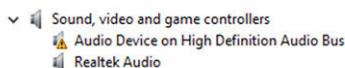

Después de la instalación

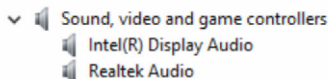

Modificación de la configuración de audio

- 1 En la barra de tareas, haga clic o toque el cuadro de búsqueda y, a continuación, escriba `Dell Audio`.
- 2 Haga clic o toque **Dell Audio** y modifique la configuración de audio según sea necesario.

Cámara

El equipo Inspiron 13-5378 se envía con una cámara integrada de alta velocidad de 0,92 megapíxeles, con una resolución máxima de 1280 x 720 HD a 30 fps. La cámara cuenta con micrófonos de matriz digital integrados.

 **NOTA:** Si se produce algún problema relacionado con los micrófonos integrados, debe sustituir el módulo de la cámara.

Cámara de infrarrojos (opcional): le permite chatear por vídeo, capturar fotos y grabar vídeos. La función de detección de profundidad de la cámara mejora la seguridad cuando se combina con Windows Hello.

Identificación de la cámara web en el Administrador de dispositivos

- 1 En la barra de tareas, haga clic o toque el cuadro de búsqueda y, a continuación, escriba `Device Manager`.
- 2 Haga clic o toque **Administrador de dispositivos**.
Se muestra la ventana **Administrador de dispositivos**.
- 3 Amplíe **Dispositivos de imagen**.

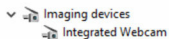

Inicio de la aplicación de la cámara

- 1 En la barra de tareas, haga clic o toque el cuadro de búsqueda y, a continuación, escriba *Camera*.
- 2 Haga clic o toque **Cámara**.

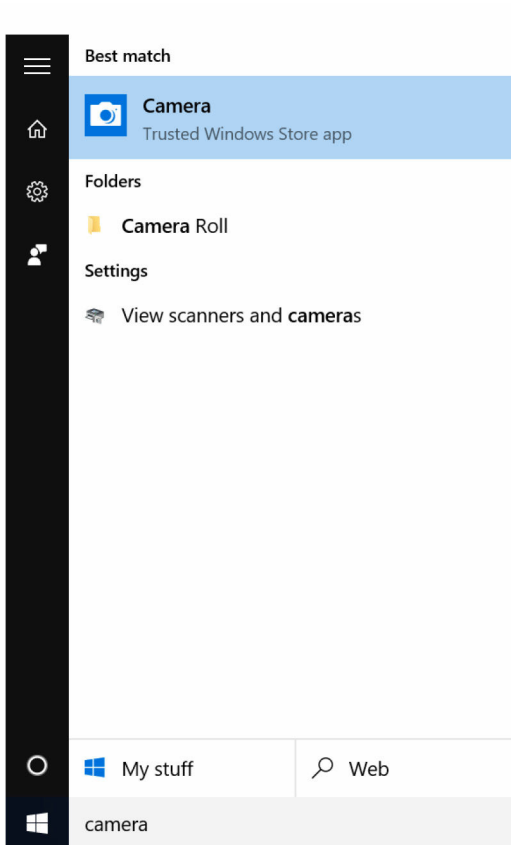

Cómo obtener Central de Cámara Web de Dell

El software Central de Cámara Web de Dell se envía en un CD junto con el equipo. Si no tiene el software, puede descargarlo al registrarse en Mi cuenta en el sitio web de Dell.



NOTA: El software Central de Cámara Web de Dell no está disponible para descarga desde el sitio de asistencia o el CD de recursos.

Pantalla

El Inspiron 13-5378 se envía con las siguientes opciones de pantalla:

- Pantalla táctil WLED HD de 13,3 pulgadas con resolución de 1366 X 768
- Pantalla táctil WLED FHD de 13,3 pulgadas con resolución de 1920 X 1080

Ajuste del brillo

- 1 Haga clic con el botón derecho o mantenga presionado el escritorio y seleccione **Configuración de pantalla**.
- 2 Arrastre o deslice el control deslizante **Ajustar nivel de brillo** para ajustar el brillo.

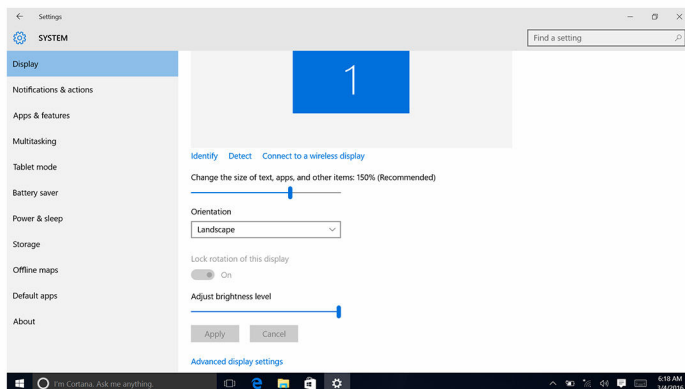

Puede presionar F11 para disminuir el brillo y F12 para aumentar el brillo.

Modificación de la resolución de la pantalla

- 1 Haga clic con el botón derecho o mantenga presionado el escritorio y seleccione **Configuración de pantalla**.
- 2 Haga clic o toque **Configuración de pantalla avanzada**.
- 3 Seleccione la resolución adecuada en la lista desplegable.

4 Haga clic o toque **Aplicar**.

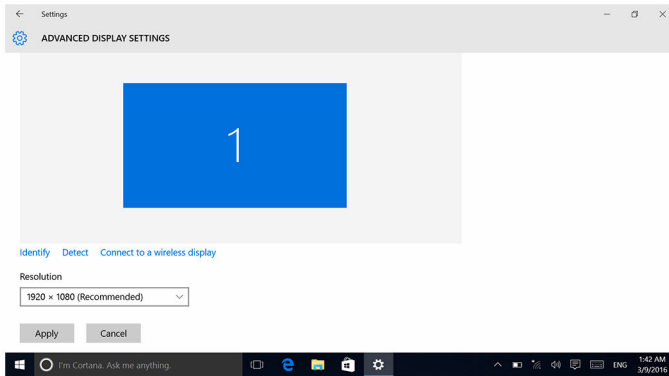

Rotación de la pantalla

- 1 Haga clic con el botón derecho o mantenga presionado el escritorio.

2 Seleccione **Opciones de gráficos** → **Rotación** y seleccione entre las siguientes opciones:

- Rotar 0 grados
- Rotar 90 grados
- Rotar 180 grados
- Rotar 270 grados

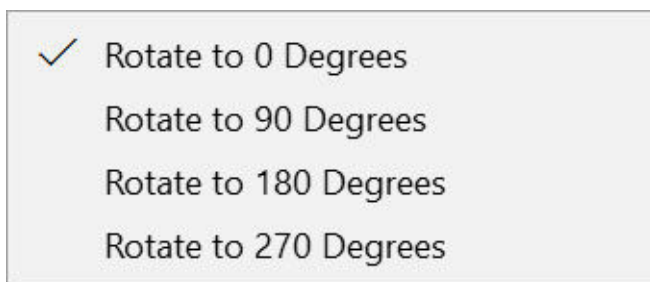



La pantalla también se puede rotar utilizando las siguientes combinaciones de teclas:

- Ctrl + Alt + tecla de flecha hacia arriba (Rotar 0 grados)
- Ctrl + Alt + tecla de flecha derecha (Rotar 90 grados)
- Ctrl + Alt + tecla de flecha hacia abajo (Rotar 180 grados)
- Ctrl + Alt + tecla de flecha izquierda (Rotar 270 grados)

Limpeza de la pantalla

 **PRECAUCIÓN:** No utilice sustancias como alcohol, productos químicos ni productos de limpieza domésticos para limpiar la pantalla.

 **PRECAUCIÓN:** Para evitar daños en la pantalla, no aplique fuerza al limpiarla y elimine cualquier líquido restante tras la limpieza.

 **NOTA:** Para limpiar la pantalla, debe utilizarse un kit de limpieza de pantallas comercial. Si no está disponible, utilice un paño de microfibra suave humedecido ligeramente con agua destilada.

- 1 Apague el equipo y la pantalla antes de limpiarla.
- 2 Limpie la pantalla cuidadosamente realizando movimientos circulares para eliminar cualquier partícula de polvo o suciedad.
- 3 Deje que la pantalla se seque completamente antes de encenderla.

HDMI

El equipo Inspiron 13-5378 es compatible con conexión HDMI a un TV u otro dispositivo de entrada HDMI. Proporciona salida de vídeo y audio. El puerto HDMI se encuentra en la parte izquierda del equipo.

 **NOTA:** Se requieren convertidores apropiados (de venta por separado) para conectar dispositivos DisplayPort y DVI estándar.

Conexión a dispositivos de visualización externos

- 1 Conecte el cable HDMI al equipo y a la pantalla externa.
- 2 Pulse F8 para ver los distintos modos de visualización.

3 Seleccione uno de los siguientes modos de visualización:

- Solo pantalla de PC
- Duplicar
- Ampliar
- Solo segunda pantalla



NOTA: Para obtener más información, consulte la documentación que se envía con el dispositivo de visualización.

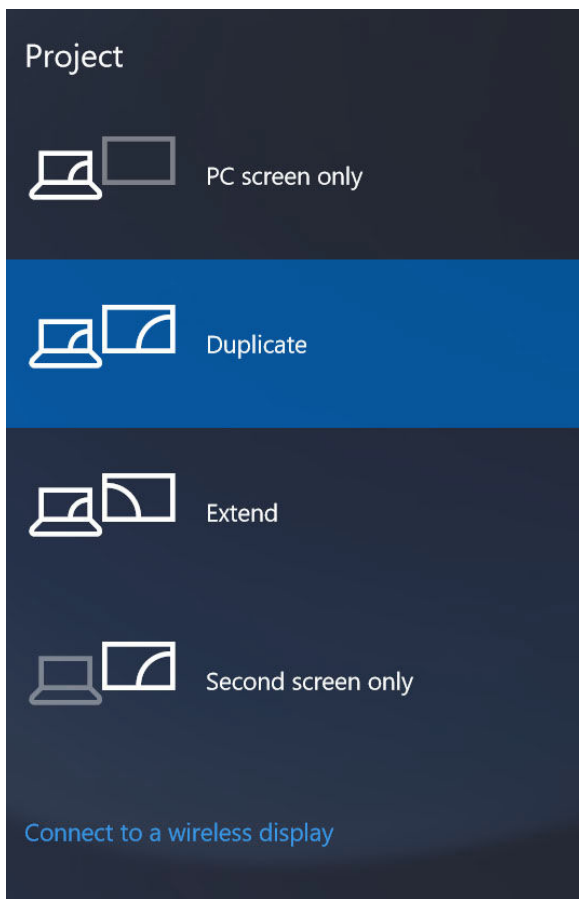

Gráficos

El Inspiron 13-5378 se envía con las siguientes controladoras de vídeo:

- Gráfica Intel HD 610: Intel Celeron y Pentium (memoria compartida del sistema)
- Gráfica Intel HD 620: Intel Core i3/i5/i7 (memoria compartida del sistema)
- Gráfica Intel Iris 640: Intel Core i7 (memoria compartida del sistema)

Descarga del controlador de gráficos

- 1 Encienda el equipo.
- 2 Vaya a www.dell.com/support.
- 3 Haga clic o toque **Soporte de productos**, introduzca la Etiqueta de servicio de su equipo y haga clic en **Enviar**.



NOTA: Si no tiene la etiqueta de servicio, utilice la función de detección automática o busque de forma manual el modelo de su equipo.

- 4 Haga clic o toque **Controladores y descargas** → **Encontrarlo yo mismo**.
- 5 Desplácese por la página y amplíe **Vídeo**.
- 6 Haga clic o toque **Descargar** para descargar el controlador de gráficos para su equipo.
- 7 Después de finalizar la descarga, vaya a la carpeta donde guardó el archivo del controlador de gráficos.
- 8 Haga clic dos veces o toque dos veces el icono del archivo del controlador de gráficos y siga las instrucciones que aparecen en pantalla para instalar el controlador.

Identificación del adaptador de pantalla

- 1 En la barra de tareas, haga clic o toque el cuadro de búsqueda y, a continuación, escriba `Device Manager`.
- 2 Haga clic o toque **Administrador de dispositivos**.
Se muestra la ventana **Administrador de dispositivos**.
- 3 Amplíe **Adaptadores de pantalla**.

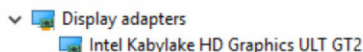

Modificación de la configuración de pantalla en el Panel de control de gráficos Intel HD

- 1 Haga clic con el botón derecho o mantenga presionado el escritorio y seleccione **Propiedades de gráficos** para abrir el **Panel de control de gráficos Intel HD**.

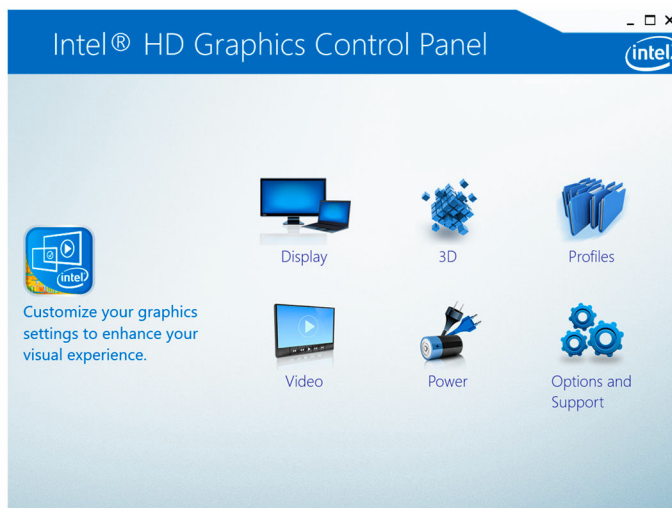

- 2 Haga clic o toque **Pantalla**.
- 3 Modifique la configuración de pantalla según sea necesario.

Intel WiDi

La función de pantalla inalámbrica le permite compartir la pantalla del equipo en un televisor compatible sin la necesidad de utilizar cables. Antes de configurar la pantalla inalámbrica, debe conectar un adaptador de pantalla inalámbrica al TV. Para comprobar si el televisor es compatible con esta función, consulte la documentación que se envía con el televisor.

La siguiente tabla proporciona información sobre los requisitos básicos del sistema para la pantalla inalámbrica.

Procesador	Intel Core i3/i5/i7 de 2. ^a generación
Video Controller	Tarjeta gráfica Intel HD

la tarjeta WLAN	Intel 2230 o Intel 6150
Sistema operativo	Windows 7 o posterior
Controlador	Descargue e instale el controlador más reciente para "Administrador de conexión de Intel Wireless Display" disponible en www.dell.com/support .

Descarga de la aplicación WiDi

- 1 Encienda el equipo.
- 2 Vaya a www.dell.com/support.
- 3 Haga clic o toque **Soporte de productos**, introduzca la Etiqueta de servicio de su equipo y haga clic en **Enviar**.
 -  **NOTA:** Si no tiene la etiqueta de servicio, utilice la función de detección automática o busque de forma manual el modelo de su equipo.
- 4 Haga clic o toque **Controladores y descargas** → **Encontrarlo yo mismo**.
- 5 Desplácese por la página y amplíe **Vídeo**.
- 6 Haga clic o toque **Descargar** para descargar la aplicación Intel WiDi en su equipo.
- 7 Después de finalizar la descarga, vaya a la carpeta donde guardó el archivo de la aplicación WiDi.
- 8 Haga clic dos veces o toque dos veces el icono de aplicación y siga las instrucciones que aparecen en pantalla para instalar la aplicación.

Configuración de la pantalla inalámbrica

- 1 Encienda el equipo.
 -  **NOTA:** Asegúrese de que la conexión Wi-Fi esté habilitada.
- 2 Conecte el adaptador de pantalla inalámbrica al TV.
- 3 Encienda el TV y el adaptador de pantalla inalámbrica.
- 4 Seleccione la fuente de video adecuada para su TV, como HDMI1, HDMI2 o S-Video.
- 5 Haga clic dos veces o toque dos veces el icono Intel Wireless Display en el escritorio.

Se muestra la ventana **Intel Wireless Display**.
- 6 Haga clic o toque **Detectar pantallas disponibles**.

- 7 Seleccione el adaptador de pantalla inalámbrica en la lista **Pantallas inalámbricas detectadas**.
- 8 Introduzca el código de seguridad que se muestra en el TV.

USB

La siguiente tabla muestra los puertos USB disponibles en el equipo Inspiron 13-5378.

Puertos	Ubicación
Puerto USB 3.0	Lado izquierdo
Puerto USB 3.0 con PowerShare	Lado izquierdo
Puerto USB 2.0	Lado derecho

 **NOTA:** El controlador debe estar instalado antes de que los puertos USB 3.0 puedan detectar dispositivos USB.

Descarga del controlador de USB 3.0

- 1 Encienda el equipo.
- 2 Vaya a www.dell.com/support.
- 3 Haga clic o toque **Soporte de productos**, introduzca la Etiqueta de servicio de su equipo y haga clic en **Enviar**.

 **NOTA:** Si no tiene la etiqueta de servicio, utilice la función de detección automática o busque de forma manual el modelo de su equipo.

- 4 Haga clic o toque **Controladores y descargas** → **Encontrarlo yo mismo**.
- 5 Desplácese por la página y amplíe **Conjunto de chips**.
- 6 Haga clic o toque **Descargar** para descargar el controlador de USB 3.0 para su equipo.
- 7 Después de finalizar la descarga, vaya a la carpeta donde guardó el archivo del controlador de USB 3.0.
- 8 Haga clic dos veces o toque dos veces el icono del archivo del controlador de USB 3.0 y siga las instrucciones que aparecen en pantalla para instalar el controlador.

Habilitación o deshabilitación de USB en el programa de configuración del BIOS

- 1 Encienda (o reinicie) el equipo.

- 2 Pulse F2 cuando aparezca el logotipo de Dell para entrar en el programa de configuración del BIOS.
Se muestra el programa de configuración del BIOS.
- 3 En el panel izquierdo, seleccione **Settings (Configuración)** → **System Configuration (Configuración del sistema)** → **USB Configuration (Configuración de USB)**.
La información de la configuración de USB se muestra en el panel derecho.
- 4 Seleccione o anule la selección de la casilla de verificación **Enable External USB Port (Habilitar puerto USB externo)** para activar o desactivar el puerto USB, respectivamente.
- 5 Guarde los cambios en la configuración del sistema y salga del programa.

Reparación de un problema de falta de inicio causado por emulación de USB

En ocasiones, el equipo no inicia el sistema operativo cuando se conectan dispositivos USB al equipo durante el inicio. Este comportamiento se produce debido a que el equipo busca archivos de inicio en los dispositivos USB. Siga estos pasos para solucionar el problema.

- 1 Encienda (o reinicie) el equipo.
- 2 Pulse F2 cuando aparezca el logotipo de Dell para entrar en el programa de configuración del BIOS.
Se muestra el programa de configuración del BIOS.
- 3 En el panel izquierdo, seleccione **Settings (Configuración)** → **System Configuration (Configuración del sistema)** → **USB Configuration (Configuración de USB)**.
La información de la configuración de USB se muestra en el panel derecho.
- 4 Elimine la selección de la casilla de verificación **Enable Boot Support (Activar compatibilidad de inicio)** para desactivarla.
- 5 Guarde los cambios y salga del programa.

Wi-Fi

El equipo Inspiron 13-5378 se envía con Wi-Fi 802.11ac.

Activación y desactivación de Wi-Fi



NOTA: No hay un interruptor físico para activar o desactivar la conexión Wi-Fi. Esta acción debe realizarse a través de la configuración del equipo.

- 1 Deslice el dedo desde el borde derecho de la pantalla, o bien haga clic o toque el icono **Centro de acción** en la barra de tareas para acceder al Centro de acción.
- 2 Haga clic o toque **Wi-Fi** para activar o desactivar la conexión Wi-Fi.

Descarga del controlador de Wi-Fi

- 1 Encienda el equipo.
- 2 Vaya a www.dell.com/support.
- 3 Haga clic o toque **Soporte de productos**, introduzca la Etiqueta de servicio de su equipo y haga clic en **Enviar**.



NOTA: Si no tiene la etiqueta de servicio, utilice la función de detección automática o busque de forma manual el modelo de su equipo.

- 4 Haga clic o toque **Controladores y descargas** → **Encontrarlo yo mismo**.
- 5 Desplácese por la página y amplíe **Red**.
- 6 Haga clic o toque **Descargar** para descargar el controlador de Wi-Fi para su equipo.
- 7 Después de finalizar la descarga, vaya a la carpeta donde guardó el archivo del controlador de Wi-Fi.
- 8 Haga clic dos veces o toque dos veces el icono del archivo del controlador y siga las instrucciones que aparecen en pantalla para instalar el controlador.

Configuración de Wi-Fi

- 1 Active la función Wi-Fi. Para obtener más información, consulte [Activación o desactivación de Wi-Fi](#).
- 2 Deslice el dedo desde el borde derecho de la pantalla, o bien haga clic o toque el icono **Centro de acción** en la barra de tareas para acceder al Centro de acción.
- 3 Haga clic con el botón derecho o mantenga presionado **Wi-Fi** y, a continuación, haga clic o toque **Ir a configuración**.
Se muestra una lista de redes disponibles.

4 Seleccione la red y haga clic o toque **Conectar**.

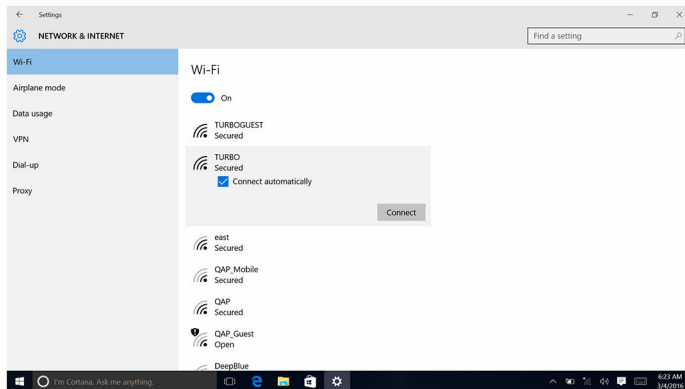

 **NOTA:** Escriba la clave de seguridad, si corresponde.

Bluetooth

El equipo Inspiron13-5378 se envía con Bluetooth 4.0 y Bluetooth 4.1 (opcional).

Activación y desactivación de Bluetooth

 **NOTA:** No hay un interruptor físico para activar o desactivar el Bluetooth. Esta acción debe realizarse a través de la configuración del equipo.

- 1 Deslice el dedo desde el borde derecho de la pantalla, o bien haga clic o toque el icono **Centro de acción** en la barra de tareas para acceder al Centro de acción.
- 2 Haga clic o toque **Bluetooth** para activar o desactivar el Bluetooth.

Emparejamiento de dispositivos compatibles con Bluetooth

- 1 Active la función Bluetooth. Para obtener más información, consulte [Activación y desactivación de Bluetooth](#).
- 2 Deslice el dedo desde el borde derecho de la pantalla, o bien haga clic o toque el icono **Centro de acción** en la barra de tareas para acceder al Centro de acción.

- Haga clic con el botón derecho o mantenga presionado **Bluetooth** y, a continuación, haga clic o toque **Ir a configuración**.
- Seleccione el dispositivo Bluetooth que desea emparejar.
- Haga clic o toque **Emparejar** para emparejar los dispositivos Bluetooth.

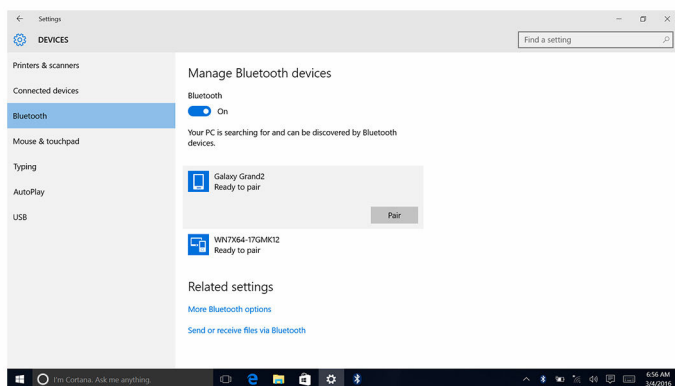

- Haga clic o toque **Sí** para confirmar las contraseñas en ambos dispositivos.

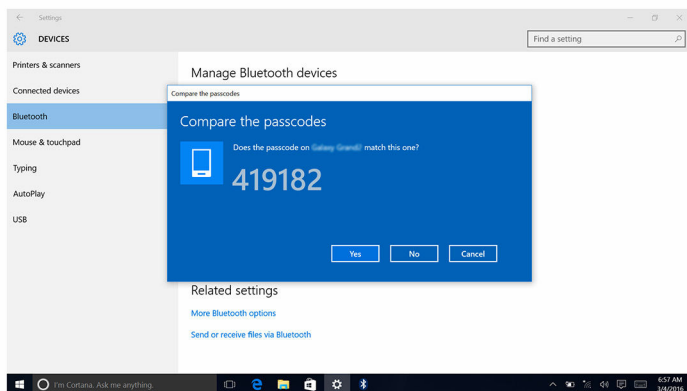

Extracción de un dispositivo Bluetooth

- Deslice el dedo desde el borde derecho de la pantalla, o bien haga clic o toque el icono **Centro de acción** en la barra de tareas para acceder al Centro de acción.
- Haga clic con el botón derecho o mantenga presionado **Bluetooth** y, a continuación, haga clic o toque **Ir a configuración**.

- Haga clic o toque el dispositivo que desea extraer y, a continuación, haga clic o toque **Extraer dispositivo**.

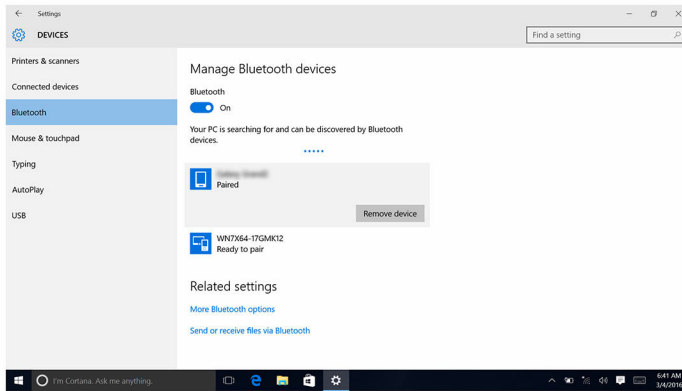

Transferencia de archivos entre dispositivos mediante Bluetooth

- Deslice el dedo desde el borde derecho de la pantalla, o bien haga clic o toque el icono **Centro de acción** en la barra de tareas para acceder al Centro de acción.
- Haga clic con el botón derecho o mantenga presionado **Bluetooth** y, a continuación, haga clic o toque **Ir a configuración**.
- Seleccione el dispositivo Bluetooth.
- Haga clic o toque **Enviar o recibir archivos mediante Bluetooth**.

- 5 En la ventana **Transferencia de archivos mediante Bluetooth**, haga clic o toque **Enviar archivos** y, continuación, seleccione el archivo que desea transferir.

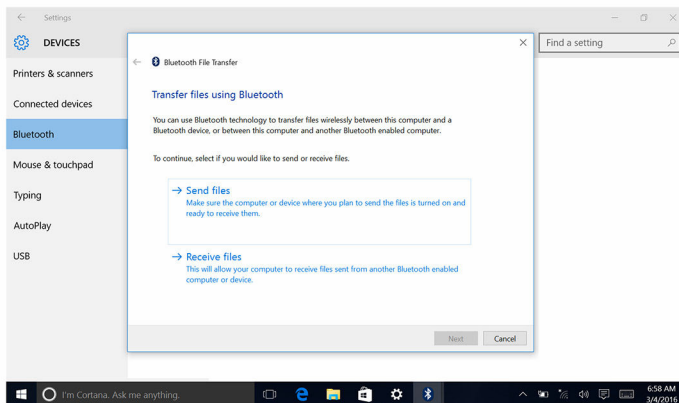

Unidad de disco duro

La siguiente tabla muestra las opciones de unidad de disco duro disponibles en el equipo Inspiron 13-5378.

Capacidad	Dimensiones
HDD	Una unidad de 2,5 pulgadas
SSD	Una unidad de 2,5 pulgadas

Identificación de la unidad de disco duro

- 1 En la barra de tareas, haga clic o toque el cuadro de búsqueda y, continuación, escriba **Device Manager**.
- 2 Haga clic o toque **Administrador de dispositivos**. Se muestra la ventana **Administrador de dispositivos**.
- 3 Amplíe **Unidades de disco**.



Identificación de la unidad de disco duro en el programa de configuración del BIOS

- 1 Encienda (o reinicie) el equipo.
- 2 Pulse F2 cuando aparezca el logotipo de Dell para entrar en el programa de configuración del BIOS.

Se muestra una lista de las unidades de disco duro bajo **System Information (Información del sistema)** en el grupo **General (General)**.

Lector de tarjetas multimedia

El equipo Inspiron 13-5378 cuenta con una ranura para tarjetas SD ubicada en el lado derecho del equipo.

Detección de una tarjeta multimedia

- 1 Introduzca la tarjeta multimedia con los contactos de metal hacia abajo. La tarjeta se reproduce de forma automática y aparece una notificación en la pantalla.
- 2 Siga las instrucciones que aparecen en pantalla.

Descarga del controlador del lector de tarjetas multimedia



- 1 Encienda el equipo.
- 2 Vaya a www.dell.com/support.
- 3 Haga clic o toque **Soporte de productos**, introduzca la Etiqueta de servicio de su equipo y haga clic en **Enviar**.
 **NOTA:** Si no tiene la etiqueta de servicio, utilice la función de detección automática o busque de forma manual el modelo de su equipo.
- 4 Haga clic o toque **Controladores y descargas** → **Encontrarlo yo mismo**.
- 5 Desplácese por la página y amplíe **Conjunto de chips**.
- 6 Haga clic o toque **Descargar** para descargar el controlador del lector de tarjetas multimedia para su equipo.
- 7 Después de finalizar la descarga, vaya a la carpeta donde guardó el archivo del controlador del lector de tarjetas multimedia.

- Haga clic dos veces o toque dos veces el icono del archivo del controlador del lector de tarjetas multimedia y siga las instrucciones que aparecen en pantalla para instalar el controlador.







Teclado















El equipo Inspiron 13-5378 se envía con un teclado retroiluminado.

Modificación del idioma del teclado

- Haga clic o toque **Inicio** .
- Haga clic o toque **Configuración** .
- Haga clic o toque **Hora e idioma** → **Región e idioma**.
- Haga clic o toque **Agregar idioma**.
- Seleccione el idioma que desee agregar y seleccione un país para el idioma.
- En **Idiomas**, haga clic o toque el idioma que desea establecer como idioma predeterminado.
- Haga clic o toque **Establecer como predeterminado**.

Accesos directos del teclado

Teclas	Descripción
	Silenciar el sonido
	Disminuir el volumen
	Aumentar el volumen
	Reproducir pista o capítulo anterior
	Reproducir/Pausar
	Reproducir pista o capítulo siguiente
	Cambiar a la pantalla externa

Teclas	Descripción
	Buscar
	Alternar retroiluminación del teclado
	Disminuir el brillo
	Aumentar el brillo
	Activar/desactivar la función inalámbrica
	Pausar/Parar
	Poner en suspensión
	Alternar bloqueo de desplazamiento
	Alternar entre el indicador luminoso de estado de la batería y de alimentación y el indicador luminoso de actividad del disco duro
	Solicitud del sistema
	Abrir menú de aplicaciones
	Alternar bloqueo de la tecla Fn
	Fin
	Inicio
	Av Pág
	Re Pág

Superficie táctil

El equipo Inspiron 13-5378 se envía con una superficie táctil Precision.

Una superficie táctil Precision es una nueva clase de dispositivo de entrada que ofrece entrada de puntero y funcionalidad de gestos de alta precisión. Las superficies táctiles Precision pueden interactuar con el sistema operativo directamente sin la necesidad de un controlador.

El sistema operativo gestiona la funcionalidad general de la superficie táctil y no hay controladores independientes disponibles para descarga.

Identificación de la superficie táctil

- 1 En la barra de tareas, haga clic o toque el cuadro de búsqueda y, a continuación, escriba `Device Manager`.
- 2 Haga clic o toque **Administrador de dispositivos**.
Se muestra la ventana **Administrador de dispositivos**.
- 3 Amplíe **Mouse y otros dispositivos señaladores**.

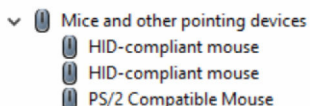

Gestos de la superficie táctil

Gesto	Procedimiento	Resultado
Tocar para hacer clic	Toque la superficie táctil.	Selecciona un elemento.
Tocar o tocar y deslizar para resaltar o arrastrar	Toque o toque y deslice sobre la superficie táctil.	Resalta texto y arrastra y suelta un elemento.
Deslizar para desplazarse	Coloque dos dedos en la superficie táctil y deslícelos.	Se desplaza por la página. Se puede desplazar por las páginas de izquierda a derecha y de arriba a abajo, o ambos.

Gesto	Procedimiento	Resultado
Pellizcar o estirar para acercar/alejar	Coloque dos dedos sobre la superficie táctil y aléjelos o acérquelos para acercar o alejar.	Acerca (estirar) o aleja (pellizcar) en la superficie táctil.
Deslizar para ir al Centro de acción	Deslice el dedo desde el borde derecho.	Abre el Centro de acción. Deslice el dedo de nuevo para ocultar el Centro de acción.
Deslizar para agregar un nuevo escritorio	Deslice el dedo desde el borde izquierdo.	Haga clic o toque Nuevo escritorio para agregar un nuevo escritorio.

Adaptador de alimentación

El equipo Inspiron 13-5378 se envía con un adaptador de alimentación de 45 W.



AVISO: Cuando desconecte el cable del adaptador de alimentación del equipo, tire del conector, no del cable. Al desconectar el cable, manténgalo bien alineado para evitar que se doblen las patas de los conectores. Al conectar el cable, asegúrese de que el puerto y el conector estén orientados y alineados correctamente.



AVISO: El adaptador de alimentación funciona con tomas eléctricas de todo el mundo. No obstante, los conectores de corriente y las extensiones múltiples varían de un país a otro. El uso de un cable incompatible o la conexión incorrecta del cable a la extensión múltiple de la corriente o a la toma eléctrica puede provocar un incendio o daños en el equipo.



NOTA: Hay adaptadores de dos y tres patas disponibles, en función de la región. Compruebe los números de pieza de SPMD antes de sustituir el adaptador de alimentación.

Batería

El equipo Inspiron 13-5378 se envía con una batería de 4 celdas "inteligentes" de iones de litio (56 WHr).



NOTA: Las baterías están cubiertas durante un periodo de un año a partir de la fecha de la factura, a menos que se indique lo contrario en la factura.

Conjunto de chips

El conjunto de chips está virtualmente dividido en dos secciones: el puente norte y el puente sur. Todos los componentes del equipo se comunican con la CPU a través del conjunto de chips.

El equipo Inspiron 13-5378 se envía con el conjunto de chips integrado en los procesadores Intel Core i3/i5/i7 de 7.^a generación.

Descarga del controlador del conjunto de chips

- 1 Encienda el equipo.
- 2 Vaya a www.dell.com/support.
- 3 Haga clic o toque **Soporte de productos**, introduzca la Etiqueta de servicio de su equipo y haga clic en **Enviar**.
 **NOTA:** Si no tiene la etiqueta de servicio, utilice la función de detección automática o busque de forma manual el modelo de su equipo.
- 4 Haga clic o toque **Controladores y descargas** → **Encontrarlo yo mismo**.
- 5 Desplácese por la página y amplíe **Conjunto de chips**.
- 6 Haga clic o toque **Descargar** para descargar el controlador del conjunto de chips para su equipo.
- 7 Después de finalizar la descarga, vaya a la carpeta donde guardó el archivo del controlador del conjunto de chips.
- 8 Haga clic dos veces o toque dos veces el icono del archivo del controlador del conjunto de chips y siga las instrucciones que aparecen en pantalla para instalar el controlador.

Identificación del conjunto de chips

- 1 En la barra de tareas, haga clic o toque el cuadro de búsqueda y, a continuación, escriba `Device Manager`.
- 2 Haga clic o toque **Administrador de dispositivos**.
Se muestra la ventana **Administrador de dispositivos**.

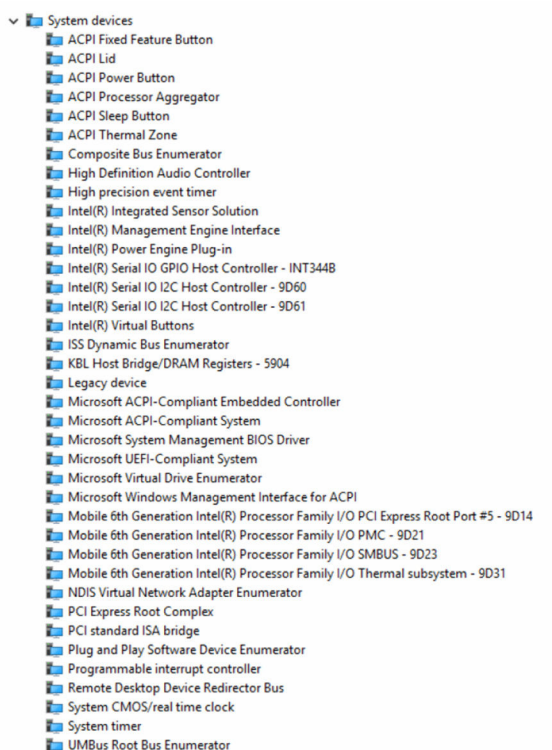

3 Amplíe **Dispositivos del sistema**.



Memoria

El equipo Inspiron 13-5378 cuenta con dos ranuras SODIMM (RAM), a las que se puede acceder mediante la extracción de la cubierta de la base. El equipo es compatible con memoria DDR4 de dos canales de 4 GB, 8 GB, 12 GB y 16 GB, y hasta 2133 MHz.

Comprobación de la memoria del sistema en Windows

- 1 Haga clic o toque **Inicio** .
- 2 Seleccione **Configuración** .
- 3 Haga clic o toque **Sistema** → **Acerca de**.

Verificación de la memoria del sistema en el programa de configuración del BIOS

- 1 Encienda (o reinicie) el equipo.
- 2 Pulse F2 cuando aparezca el logotipo de Dell para entrar en el programa de configuración del BIOS.
- 3 En el panel izquierdo, seleccione **Settings (Configuración)** → **General (General)** → **System Information (Información del sistema)**.
La información de la memoria se muestra en el panel derecho.

Prueba de memoria mediante ePSA

- 1 Encienda (o reinicie) el equipo.
- 2 Pulse F12 después de que se muestre el logotipo de Dell en la pantalla para acceder al menú de inicio.
- 3 Utilice las teclas de flecha para resaltar la opción de menú **Diagnósticos** y pulse **Intro**.
- 4 Siga las instrucciones que aparecen en la pantalla para completar la evaluación del sistema previa al inicio (PSA).



NOTA: Si aparece el logotipo del sistema operativo, espere hasta que vea el escritorio. Apague el equipo y vuelva a intentarlo.

Procesadores

El equipo Inspiron 13-5378 está disponible con las siguientes opciones de procesador:

- Intel Core i3/i5/i7 de 7.ª generación
- Intel Celeron Dual Core
- Intel Pentium Dual Core

Identificación de los procesadores en Windows

- 1 En la barra de tareas, haga clic o toque el cuadro de búsqueda y, a continuación, escriba `Device Manager`.
- 2 Haga clic o toque **Administrador de dispositivos**.
Se muestra la ventana **Administrador de dispositivos**.

3 Amplíe **Procesadores**.

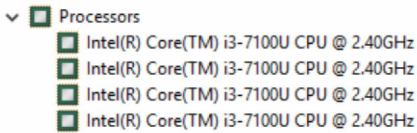

Comprobación del uso del procesador en Administrador de tareas

- 1 Haga clic con el botón derecho o toque dos veces la barra de tareas.
- 2 Haga clic o toque **Administrador de tareas**.
Se muestra la ventana **Administrador de tareas**.
- 3 Haga clic o toque la pestaña **Rendimiento** para mostrar la información sobre el uso del procesador.

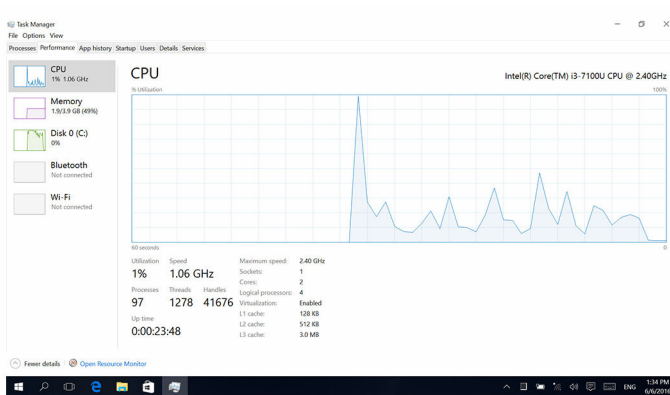

Sistema operativo

El equipo Inspiron 13-5378 se envía con Windows 10 instalado de fábrica.

Ubicación de la etiqueta de servicio

La etiqueta de servicio es un identificador alfanumérico único que permite a los técnicos de servicio de Dell identificar los componentes de hardware del equipo y acceder a la información de la garantía.

Controladores de dispositivo

Plataforma dinámica y térmica Framework (DPTF) de Intel

En el Administrador de dispositivos, compruebe si la Plataforma dinámica y térmica Framework (DPTF) está instalada.

Instale las actualizaciones del controlador desde www.dell.com/support.



Utilidad de instalación de software para conjuntos de chips Intel

En el Administrador de dispositivos, compruebe si el controlador del conjunto de chips está instalado.

Instale las actualizaciones del controlador de conjuntos de chips de Intel desde www.dell.com/support.

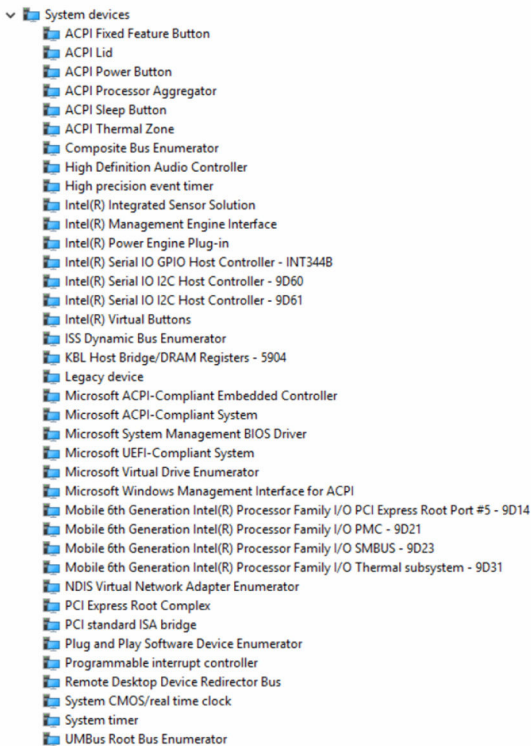

Controladores Intel HD Graphics

En el Administrador de dispositivos, compruebe si el controlador de vídeo está instalado.



































Instale la actualización del controlador de vídeo desde www.dell.com/support.













































Controlador de E/S de serie Intel

En el Administrador de dispositivos, compruebe si el controlador de E/S de serie Intel está instalado.

Instale las actualizaciones del controlador desde www.dell.com/support.

- ▼  Human Interface Devices
 -  Converted Portable Device Control device
 -  GPIO Buttons Driver
 -  GPIO Dock Mode Indicator Driver
 -  GPIO Laptop or Slate Indicator Driver
 -  HID PCI Minidriver for ISS
 -  HID PCI Minidriver for ISS
 -  HID PCI Minidriver for ISS
 -  HID PCI Minidriver for ISS
 -  HID-compliant consumer control device
 -  HID-compliant consumer control device
 -  HID-compliant consumer control device
 -  HID-compliant consumer control device
 -  HID-compliant consumer control device
 -  HID-compliant consumer control device
 -  HID-compliant consumer control device
 -  HID-compliant consumer control device
 -  HID-compliant consumer control device
 -  HID-compliant system controller
 -  HID-compliant system controller
 -  HID-compliant system controller
 -  HID-compliant system controller
 -  HID-compliant system controller
 -  HID-compliant touch pad
 -  HID-compliant touch screen
 -  HID-compliant vendor-defined device
 -  HID-compliant vendor-defined device
 -  HID-compliant vendor-defined device
 -  HID-compliant vendor-defined device
 -  HID-compliant vendor-defined device
 -  HID-compliant vendor-defined device
 -  HID-compliant vendor-defined device
 -  HID-compliant vendor-defined device
 -  HID-compliant wireless radio controls
 -  I2C HID Device
 -  Microsoft Input Configuration Device
 -  Portable Device Control device
 -  Sideband GPIO Buttons Injection Device
 -  USB Input Device
 -  USB Input Device

- ▼  Mice and other pointing devices
 -  HID-compliant mouse
 -  HID-compliant mouse
 -  PS/2 Compatible Mouse

- ▼  System devices
 -  ACPI Fixed Feature Button
 -  ACPI Lid
 -  ACPI Power Button
 -  ACPI Processor Aggregator
 -  ACPI Sleep Button
 -  ACPI Thermal Zone
 -  Composite Bus Enumerator
 -  High Definition Audio Controller
 -  High precision event timer
 -  Intel(R) Integrated Sensor Solution
 -  Intel(R) Management Engine Interface
 -  Intel(R) Power Engine Plug-in
 -  Intel(R) Serial IO GPIO Host Controller - INT344B
 -  Intel(R) Serial IO I2C Host Controller - 9D60
 -  Intel(R) Serial IO I2C Host Controller - 9D61
 -  Intel(R) Virtual Buttons
 -  ISS Dynamic Bus Enumerator
 -  KBL Host Bridge/DRAM Registers - 5904
 -  Legacy device
 -  Microsoft ACPI-Compliant Embedded Controller
 -  Microsoft ACPI-Compliant System
 -  Microsoft System Management BIOS Driver
 -  Microsoft UEFI-Compliant System
 -  Microsoft Virtual Drive Enumerator
 -  Microsoft Windows Management Interface for ACPI
 -  Mobile 6th Generation Intel(R) Processor Family I/O PCI Express Root Port #5 - 9D14
 -  Mobile 6th Generation Intel(R) Processor Family I/O PMC - 9D21
 -  Mobile 6th Generation Intel(R) Processor Family I/O SMBUS - 9D23
 -  Mobile 6th Generation Intel(R) Processor Family I/O Thermal subsystem - 9D31
 -  NDIS Virtual Network Adapter Enumerator
 -  PCI Express Root Complex
 -  PCI standard ISA bridge
 -  Plug and Play Software Device Enumerator
 -  Programmable interrupt controller
 -  Remote Desktop Device Redirector Bus
 -  System CMOS/real time clock
 -  System timer
 -  UMBus Root Bus Enumerator

Interfaz del motor Intel Trusted Execution

En el Administrador de dispositivos, compruebe si el controlador de la interfaz del motor Intel Trusted Execution está instalado.

Instale las actualizaciones del controlador desde www.dell.com/support.

- System devices
 - ACPI Fixed Feature Button
 - ACPI Lid
 - ACPI Power Button
 - ACPI Processor Aggregator
 - ACPI Sleep Button
 - ACPI Thermal Zone
 - Composite Bus Enumerator
 - High Definition Audio Controller
 - High precision event timer
 - Intel(R) Integrated Sensor Solution
 - Intel(R) Management Engine Interface
 - Intel(R) Power Engine Plug-in
 - Intel(R) Serial IO GPIO Host Controller - INT344B
 - Intel(R) Serial IO I2C Host Controller - 9D60
 - Intel(R) Serial IO I2C Host Controller - 9D61
 - Intel(R) Virtual Buttons
 - ISS Dynamic Bus Enumerator
 - KBL Host Bridge/DRAM Registers - 5904
 - Legacy device
 - Microsoft ACPI-Compliant Embedded Controller
 - Microsoft ACPI-Compliant System
 - Microsoft System Management BIOS Driver
 - Microsoft UEFI-Compliant System
 - Microsoft Virtual Drive Enumerator
 - Microsoft Windows Management Interface for ACPI
 - Mobile 6th Generation Intel(R) Processor Family I/O PCI Express Root Port #5 - 9D14
 - Mobile 6th Generation Intel(R) Processor Family I/O PMC - 9D21
 - Mobile 6th Generation Intel(R) Processor Family I/O SMBUS - 9D23
 - Mobile 6th Generation Intel(R) Processor Family I/O Thermal subsystem - 9D31
 - NDIS Virtual Network Adapter Enumerator
 - PCI Express Root Complex
 - PCI standard ISA bridge
 - Plug and Play Software Device Enumerator
 - Programmable interrupt controller
 - Remote Desktop Device Redirector Bus
 - System CMOS/real time clock
 - System timer
 - UMBus Root Bus Enumerator

Controlador del botón virtual de Intel

Bajo Dispositivos del sistema en el Administrador de dispositivos (mostrado a continuación), compruebe si el controlador del botón virtual de Intel está instalado.

Instale las actualizaciones del controlador desde www.support.dell.com/support.

- System devices
 - ACPI Fan
 - ACPI Fixed Feature Button
 - ACPI Lid
 - ACPI Power Button
 - ACPI Processor Aggregator
 - ACPI Sleep Button
 - ACPI Thermal Zone
 - ACPI Thermal Zone
 - ACPI Thermal Zone
 - Composite Bus Enumerator
 - High precision event timer
 - Intel(R) Integrated Sensor Solution
 - Intel(R) Management Engine Interface
 - Intel(R) Power Engine Plug-in
 - Intel(R) Serial IO GPIO Host Controller - INT344B
 - Intel(R) Serial IO I2C Host Controller - 9D60
 - Intel(R) Serial IO I2C Host Controller - 9D61
 - Intel(R) Smart Sound Technology (Intel(R) SST) Audio Controller
 - Intel(R) Smart Sound Technology (Intel(R) SST) OED
 - Intel(R) Virtual Buttons
 - ISS Dynamic Bus Enumerator
 - Legacy device
 - Microsoft ACPI-Compliant Embedded Controller
 - Microsoft ACPI-Compliant System
 - Microsoft System Management BIOS Driver
 - Microsoft UEFI-Compliant System
 - Microsoft Virtual Drive Enumerator
 - Microsoft Windows Management Interface for ACPI
 - Mobile 6th Generation Intel(R) Processor Family I/O LPC Controller (Premium SKU) - 9D48
 - Mobile 6th Generation Intel(R) Processor Family I/O PCI Express Root Port #5 - 9D14
 - Mobile 6th Generation Intel(R) Processor Family I/O PMC - 9D21
 - Mobile 6th Generation Intel(R) Processor Family I/O SMBUS - 9D23
 - Mobile 6th Generation Intel(R) Processor Family I/O Thermal subsystem - 9D31
 - NDIS Virtual Network Adapter Enumerator
 - PCI Express Root Complex
 - PCI standard host CPU bridge
 - Plug and Play Software Device Enumerator
 - Programmable interrupt controller
 - Remote Desktop Device Redirector Bus
 - System CMOS/real time clock
 - System timer
 - UMBus Root Bus Enumerator

Controladores WiFi y Bluetooth Intel Wireless 3165

En el Administrador de dispositivos, compruebe si el controlador de la tarjeta de red está instalado.

Instale las actualizaciones del controlador desde www.dell.com/support.

- Network adapters
 - Bluetooth Device (Personal Area Network)
 - Bluetooth Device (RFCOMM Protocol TDI)
 - Intel(R) Dual Band Wireless-AC 3165

En el Administrador de dispositivos, compruebe si el controlador de Bluetooth está instalado.

Instale las actualizaciones del controlador desde www.dell.com/support.

- Bluetooth
 - Intel(R) Wireless Bluetooth(R)
 - Microsoft Bluetooth Enumerator
 - Microsoft Bluetooth LE Enumerator

Descripción general de BIOS

El BIOS administra el flujo de datos entre el sistema operativo del equipo y los dispositivos conectados, como por ejemplo, disco duro, adaptador de video, teclado, mouse e impresora.

Acceso al programa de configuración del BIOS

- 1 Encienda (o reinicie) el equipo.
- 2 Pulse F2 cuando aparezca el logotipo de Dell para entrar en el programa de configuración del BIOS.
Puede modificar los valores de configuración que el usuario puede definir en programa de configuración del BIOS.

Menú de inicio

El equipo Inspiron 13-5378 incluye un menú de inicio de una vez. Mediante el uso de esta función, puede cambiar la secuencia de dispositivos desde los que el equipo intenta iniciarse, por ejemplo, disquete, CD-ROM o unidad de disco duro.

Mejoras del menú de inicio

Las mejoras en el menú de inicio son las siguientes:

- **Acceso más fácil:** pulse F12 para acceder al menú de selección de inicio.
- **Información al usuario:** se le solicita al usuario que utilice pulsaciones de teclas en la pantalla del BIOS.
- **Opciones de diagnóstico:** se le solicita al usuario que utilice pulsaciones de teclas en la pantalla del BIOS.

Secuencias clave de tiempos

El teclado no es el primer dispositivo que inicia el programa de configuración del sistema. Por tanto, si pulsa un tecla demasiado pronto, el teclado se bloqueará. En tal caso, se muestra un mensaje de error del teclado de la pantalla y no podrá reiniciar el equipo con la combinación de teclas Ctrl + Alt + Supr.

Para evitar que el teclado se bloquee, espere a que el teclado se haya iniciado por completo. El teclado se ha iniciado si se produce una de las siguientes situaciones:

- Las luces del teclado parpadean.
- Durante el inicio, se muestra la indicación "F2=Setup" en la esquina superior derecha.

Indicadores luminosos de diagnóstico del sistema

Indicador luminoso de estado de la batería y de alimentación/Indicador luminoso de actividad del disco duro: indica el estado de carga de la batería o la actividad del disco duro.



NOTA: Pulse Fn + H para alternar este indicador luminoso entre el indicador luminoso de estado de la batería y de alimentación y el indicador luminoso de actividad del disco duro.

Indicador luminoso de actividad del disco duro

Se enciende cuando el equipo lee de o escribe en la unidad de disco duro.

Indicador luminoso de estado de la batería y de alimentación

Indica el estado de carga de la batería y de alimentación.

Blanco fijo: el adaptador de alimentación está conectado y la batería tiene una carga superior al 5 %.

Ámbar: el equipo funciona con la batería y la batería tiene una carga inferior al 5 %.

Apagado

- El adaptador de alimentación está conectado y la batería está completamente cargada.
- El equipo funciona con la batería y la batería tiene una carga superior al 5 %.
- El equipo se encuentra en estado de suspensión, hibernación o está apagado.

El indicador luminoso de estado de la batería y de alimentación parpadea en color ámbar junto con códigos de sonido para indicar errores.

Por ejemplo, el indicador luminoso de estado de la batería y de alimentación parpadea en color ámbar dos veces seguido de una pausa y, a continuación, parpadea en blanco tres veces seguido de una pausa. Este patrón 2-3 continúa hasta que el equipo se apaga e indica que no se ha detectado memoria o RAM.

La siguiente tabla muestra los distintos patrones de indicadores luminosos, lo que indican y las soluciones recomendadas.

Patrón de indicadores luminosos	Descripción del problema	Solución recomendada
2,1	Error de la CPU	Sustituya la placa base.
2,2	Placa base: error del ROM y del BIOS	Actualice a la versión más reciente del BIOS. Si el problema persiste, sustituya la placa base.
2,3	No se detecta la memoria RAM	Confirme que el módulo de memoria está instalado correctamente. Si el problema persiste, sustituya el módulo de memoria.
2,4	Error de RAM o de memoria	Sustituya el módulo de memoria.
2,5	Memoria instalada no válida	Sustituya el módulo de memoria.
2,6	Error de la placa base o del conjunto de chips	Sustituya la placa base.
2,7	Error de LCD	Sustituya la pantalla LCD.
3,1	Error de la batería CMOS	Sustituya la batería CMOS.
3,2	Error de la tarjeta de vídeo, de la tarjeta PCI o del conjunto de chips	Sustituya la batería CMOS.
3,3	Imagen de recuperación no encontrada	Cree una nueva imagen del sistema.
3,4	Imagen de recuperación encontrada pero no válida	Cree una nueva imagen del sistema.

Es posible que el equipo emita una serie de sonidos durante el arranque si los errores o problemas no se pueden mostrar. Los códigos de sonido repetitivos ayudan al usuario solucionar problemas con el equipo

Indicador luminoso de estado de la cámara: indica que la cámara está en uso.

- Blanco fijo: la cámara está en uso.
- Apagado: la cámara no está en uso.

Indicador luminoso de estado de Bloq Mayús: indica si Bloq Mayús está activado o desactivado.

- Blanco fijo: Bloq Mayús está activado.
- Apagado: Bloq Mayús desactivado.

Obtención de ayuda y contacto con Dell

Recursos de autoayuda

Puede obtener información y ayuda sobre los productos y servicios de Dell mediante el uso de estos recursos de autoayuda en línea:

Información sobre los productos y servicios de Dell

www.dell.com

Windows 8.1 y Windows 10

Aplicación de asistencia y soporte de Dell



Windows 10

Aplicación de introducción



Windows 8.1

Aplicación Ayuda y sugerencias



Acceso a la ayuda en Windows 8, Windows 8.1 y Windows 10

En la búsqueda de Windows, escriba `Help and Support` y pulse `Intro`.

Acceso a la ayuda en Windows 7

Haga clic en **Inicio** → **Ayuda y soporte técnico**.

Ayuda en línea para sistemas operativos

www.dell.com/support/windows

www.dell.com/support/linux

Información sobre solución de problemas, manuales de usuario, instrucciones de configuración, especificaciones del producto, blogs de ayuda técnica, controladores, actualizaciones de software, etc.

www.dell.com/support

Obtenga información sobre el sistema operativo, cómo configurar y utilizar el equipo, copia de seguridad de los datos, los diagnósticos, etc.

Consulte *Yo y mi Dell* en www.dell.com/support/manuals.

Cómo ponerse en contacto con Dell

Para ponerse en contacto con Dell para tratar cuestiones relacionadas con las ventas, la asistencia técnica o el servicio al cliente, consulte www.dell.com/contactdell.



NOTA: Puesto que la disponibilidad varía en función del país y del producto, es posible que no pueda disponer de algunos servicios en su área.



NOTA: Si no dispone de una conexión a Internet activa, puede encontrar información de contacto en la factura de compra, en el albarán o en el catálogo de productos de Dell.